

Руководство пользователя

Цифровая комбинированная система





РАС-5000

interM

Содержание

Безопасность	1
Распаковка и установка	2
Комплектность	2
Функциональное назначение	3
Возможности	3
Передняя панель	5
Задняя панель	8
Работа устройства.....	14
Схема подключения	35
Блок схема	36
Технические характеристики	37
Сертификаты	38
Адрес производителя	38
Гарантия и сервисное обслуживание	38

Безопасность

	ВНИМАНИЕ РИСК ПОРАЖЕНИЯ ЭЛЕКТРИЧЕСКИМ ТОКОМ	
<p>ВНИМАНИЕ ДЛЯ ИЗБЕЖАНИЯ ПОРАЖЕНИЯ ЭЛЕКТРИЧЕСКИМ ТОКОМ ЗАПРЕЩАЕТСЯ:</p> <ul style="list-style-type: none">- ВСКРЫВАТЬ КОРПУС УСТРОЙСТВА- УСТАНАВЛИВАТЬ ВНУТРИ ИЗДЕЛИЯ, НЕ ПРЕДУСМОТРЕННЫЕ ПРОИЗВОДИТЕЛЕМ- ПРОИЗВОДИТЬ РЕМОНТ ВНЕ СЕРВИСНЫХ ЦЕНТРОВ ПРЕДСТАВИТЕЛЕЙ ПРОИЗВОДИТЕЛЯ		
	Этот знак предназначен для предупреждения пользователя о наличии в изделии неизолированного опасного напряжения достаточной величины для возникновения риска поражения электрическим током.	
	Этот знак предназначен для предупреждения пользователя о важности соблюдения правил и условий эксплуатации, описанных в прилагаемой к изделию литературе.	

Распаковка и установка

Установка и обслуживание в работе изделия не вызовет у Вас затруднений. Для ознакомления со всеми функциональными возможностями, правильной установки и подключения устройства внимательно прочитайте настоящее руководство пользователя.

Аккуратно распакуйте изделие, не выбрасывайте коробку и другие упаковочные материалы. Они могут понадобиться, если Вам потребуется транспортировать устройство или обращаться в службу сервиса.

Использование устройства в условиях высокого уровня температуры, запыленности, влажности или вибрации может привести к изменению его характеристик или снижению срока эксплуатации.

Для обеспечения надежной и долговременной работы изделия:

1. Внимательно прочитайте настоящее руководство пользователя.
2. Сохраните руководство пользователя.
3. Соблюдайте требования безопасности.
4. Выполняйте все инструкции настоящего руководства пользователя.
5. Не устанавливайте изделие около воды.
6. Протирайте изделие только сухой тряпкой или салфеткой.
7. Не закрывайте вентиляционные отверстия устройства.
8. Не устанавливайте изделие возле источников тепла, таких как радиаторы, печи или другой аппаратуры, производящей тепло.
9. Обязательно заземляйте корпус изделия, если иное не оговорено производителем.
10. Берегите от механического повреждения силовую кабель, а также разъемы и розетки для подключения устройства к сети питания.
11. Используйте совместно с изделием только рекомендованные производителем аксессуары и приспособления.
12. Отключайте изделие от сети питания, если оно не используется в течении длительного периода.
13. Для технического обслуживания и ремонта обращайтесь только в сервисные центры представителей производителя. Сервисное обслуживание требуется в случаях неисправности, механического повреждения изделия или силового кабеля, попадания внутрь жидкости или посторонних металлических предметов.

Комплектность

1. Цифровая комбинированная система PAC-5000.
2. FM антенна.
3. Кабель питания.
4. Крепеж для установки в 19" аппаратный шкаф.
5. Руководство пользователя.
6. Катронная упаковка.

Функциональное назначение

Цифровая комбинированная система PAC-5000 предназначена для построения двухканальных систем оповещения и музыкальной трансляции на 24 зоны. Блок является функционально законченным устройством.

Возможности

- **2 независимых канала трансляции**
Два встроенных усилителя (120Вт + 120Вт) позволяют осуществлять трансляцию от двух независимых источников по двум отдельным каналам А и В.
- **Цифровой тракт усиления**
Применение цифровых усилителей позволило уменьшить массу, потребляемую мощность, а также снизить температурный разогрев устройства в процессе эксплуатации.
- **Встроенные источники звука**
В системе имеются FM-тюнер, CD/MP3 проигрыватель, цифровая внутренняя память (DRP), USB порт для подключения внешних цифровых источников звука, два линейных входа AUX1,2.
- **USB хостинг**
Возможность копирования файлов из CD или из памяти DRP во внешнюю USB память, а также возможность копирования и воспроизведения файла из USB памяти напрямую или через DRP память.
- **Дистанционное управление**
Системой можно управлять при помощи компьютера или систем AMX,CRESTRON (управляющие системы типа «умный дом»). Однако посредством дистанционного управления недоступны функции CD EJECT(извлечение компакт-диска) и TUNER MEMORY (внесение радиостанции в память тюнера), а также невозможно регулировать уровни каждого из входных сигналов.
- **24 зоны трансляции**
Система обеспечивает выбор 24 зон, каждая из которых может входить в состав любого из двух каналов трансляции А или В.
- **Возможность наращивания системы**
Система наращивается с помощью максимум 4-х дополнительных блоков PAC-5000. Максимальное количество зон трансляции составляет 120. Посредством запараллеливания входов/выходов LINK-IN/OUT (CAT5) можно перераспределять источники звука между всеми блоками системы.
- **Трансляция MP3 файлов по таймеру**
С помощью программного обеспечения система позволяет воспроизводить MP3 файлы, записанные в компьютере, в любое время и в любую зону в соответствии с программой на неделю.

- **3-х полосный эквалайзер**
Посредством компьютера возможно управлять трехполосным эквалайзером.
- **Удаленная микрофонная панель**
К одному PAC-5000 можно подключить четыре микрофонных панели SR-100. При наращивании системы только микрофонная панель №1 имеет доступ ко всем 120 зонам (требуется установка клавиатуры расширения SR-100KP).
- **Встроенный мониторный громкоговоритель**
Обеспечивает мониторинг программ трансляции.
- **Аварийное питание и зарядка аккумуляторов**
В устройстве предусмотрены клеммы для подключения внешнего аккумулятора 24В аварийного питания и его зарядки.
- **Подключение прибора ОПС**
Система обеспечивает подключение 24 шлейфов от прибора ОПС (охранная пожарная сигнализация) и автоматическую трансляцию тревожного сообщения. Обеспечена функция записи тревожного сообщения.
- **Гонг и сирена**
Имеются два типа сигналов гонга и сирены, предназначенных для использования при объявлениях и при трансляции тревожного сообщения.
- **5 универсальных входов ComboJack**
Система обеспечивает подключение ко входам MIC/LINE источников сигнала как микрофонного, так и линейного уровня. Чувствительность переключается отдельно для каждого входа.
- **Микрофон пейджинга**
Микрофон тревожного оповещения EM MIC расположен на передней панели системы. Он предназначен для ручного управления эвакуацией.
- **Антишоковая система CD/MP3 проигрывателя**
CD механизм имеет эффективную защиту от любого рода механических вибраций.
- **Установка в 19" аппаратный шкаф**
При использовании кронштейнов, входящих в комплект, система может быть установлена в 19" аппаратный шкаф.

Передняя панель

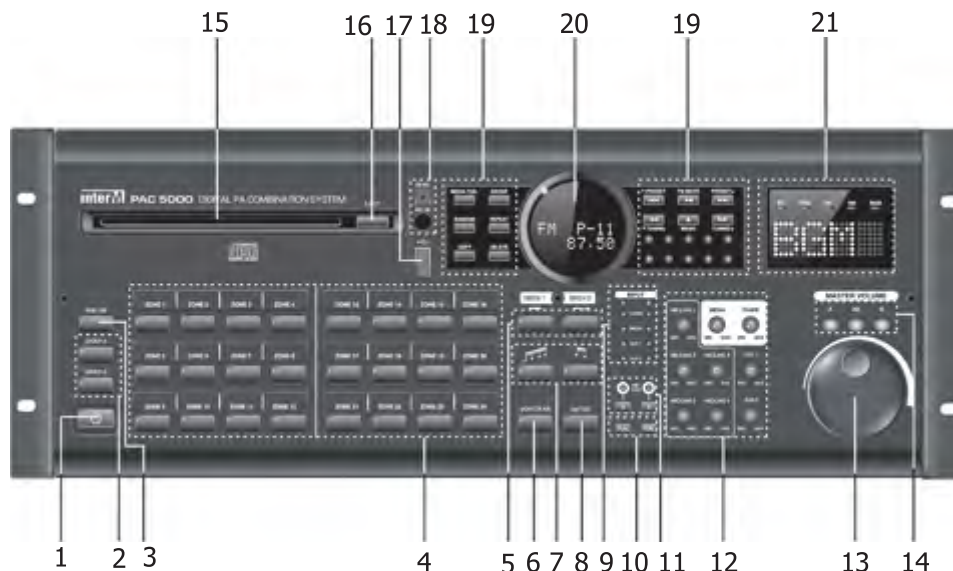

1. Кнопка POWER

Вставьте сетевой шнур в розетку. Затем нажмите кнопку ON/OFF. Когда устройство включено, красный светодиод гаснет, однако в режиме ожидания STANDBY светодиод светится. Основной выключатель питания расположен на задней панели прибора.

2. Кнопки переключения каналов A и B

Кнопки включают или выключают все зоны, входящие в состав каналов A или B. При начальных установках в канал A входят зоны с 1 по 12, а в канал B - зоны с 13 по 24. Пользователь легко может распределить все 24 зоны по группам A и B.

3. Кнопка переключения режимов NORMAL/EMERGENCY

Данная кнопка используется для выбора либо обычного либо принудительного режима трансляции. При обычной трансляции на кнопке горит зеленый светодиод, при принудительной - красный светодиод

4. Кнопки выбора зон трансляции (1-24)

Данные кнопки используются для индивидуального выбора зон, которые должны быть активизированы в каждом из каналов A и B. При выборе какой-либо зоны загорается светодиод на соответствующей кнопке. Для зоны, принадлежащей каналу A, цвет светодиода будет зеленый; для зоны канала B цвет светодиода будет желтым. Если выбранная зона используется в режиме принудительной трансляции, цвет светодиода на соответствующей кнопке будет красный.

5. Кнопки включения сирены

Кнопки используются для запуска одного из двух сигналов сирены: с постоянной амплитудой или модулированного.

6. Кнопка управления мониторным громкоговорителем

Данная кнопка используется для подключения мониторного громкоговорителя к каналу A или B. Каждое нажатие этой кнопки последовательно меняет режим работы мониторного громкоговорителя в соответствии с цепочкой "Канал A> Канал B>OFF" При этом светодиод на кнопке имеет зеленый цвет, если подключен канал A, желтый если подключен канал B.

Светодиод не светится, если мониторный громкоговоритель отключен. Если нажать и удерживать кнопку в течении 3-х секунд, то уровень громкости мониторного громкоговорителя изменится на противоположный (высокий/низкий).

7. Кнопки включения гонга

Кнопки используются для запуска одного из двух сигналов гонга: четырех- или двух- тональный гонг. Сигнал гонга полезно использовать для привлечения внимания перед подачей речевых сообщений через микрофон **ВНИМАНИЕ!** Чтобы запустить гонг, кнопка MIC должна быть включена. Если кнопка гонга нажимается в процессе трансляции музыки или речевого сообщения, то она автоматически приглушается и вместо этого звучит сигнал гонга (кроме входа MIC/LINE1).

8. Кнопка EM TEST

Данная кнопка используется для проверки состояния системы и прослушивания записанного тревожного сообщения с помощью мониторного громкоговорителя. Если нажать и удерживать кнопку в течении 3-х секунд в режиме EM, то на мониторном громкоговорителе можно прослушать записанное тревожное сообщение. Если вновь нажать и удерживать кнопку в течении 3-х секунд, передача тревожного сообщения прекратится. **Внимание!** В данном режиме трансляция тревожного сообщения в выбранные зоны не осуществляется.

9. Индикатор выбора источников муз. трансляции

Светодиоды отображают тип выбранного источника музыкальной трансляции для каждого из каналов А и В (CD/MP3 проигрыватель, тюнер, AUX1, AUX2).

10. Кнопки выбора источников муз. трансляции

Данные кнопки позволяют отдельно для каждого канала А и В выбирать источник музыкальной трансляции. Каждое нажатие этой кнопки последовательно обеспечивает подключение одного из источников в соответствии с цепочкой "TUNER>MEDIA(CD/MP3)>AUX1>AUX2".

11. Кнопки выбора канала для входов MIC/LINE

Кнопки предназначены для включения трансляции в каналах А или В источников сигнала, подключенных ко входам MIC/LINE. При нажатии кнопок загорается соответствующий светодиод канала А или В. При этом сигнал от микрофонов микшируется с источником звука, подключенным к каналу. Микрофонный вход MIC1 обладает приоритетом по отношению к MIC2-MIC5, т.е. при появлении сигнала на входе MIC1 все остальные сигналы от входов MIC2-MIC5 автоматически приглушаются.

12. Регуляторы уровня входных сигналов

Регуляторы позволяют оптимально настраивать уровни сигналов на входах MIC1-MIC5, AUX1/2, TUNER и CD.

13. Регулятор уровня выходного сигнала MASTER

Данный регулятор позволяет изменять уровень выходного сигнала отдельно в каждом канале или в обоих каналах одновременно.

14. Кнопки выбора режима регулировки.

С помощью данных кнопок можно задать режим регулировки уровня выходного сигнала канала А, канала В или одновременно каналов А и В.

15. Дископриемник

Когда компакт-диск вставляется в дископриемник, загрузка осуществляется автоматически.

16. Кнопка EJECT

Данная кнопка предназначена для извлечения диска из CD/MP3 проигрывателя.

17. USB порт

USB порт используется для подключения внешней памяти, на которую можно переписать файлы из CD. Пользователь может сохранить файлы из внутренней памяти устройства (DRP) на внешнюю и наоборот. Также через данный порт в режиме USB FUNCTION можно транслировать служебные и рекламные сообщения или музыку непосредственно из внешней USB памяти.

18. Микрофон пейджинга и кнопка его включения

С помощью данной кнопки и встроенного конденсаторного микрофона осуществляется ручное управление эвакуацией при возникновении аварийных внештатных ситуаций. При нажатой кнопке в режиме EM сигнал с микрофона транслируется в выбранные зоны.

19. Кнопки управления CD/MP3 проигрывателем и тюнером

1) Кнопка **MEDIA FUN** предназначена для выбора встроенного источника сигнала для последующего воспроизведения. Каждое нажатие этой кнопки последовательно переключает источники в следующем порядке CD>DRP>USB:

CD режим: воспроизведение компакт-диска

USB режим: воспроизведение файлов, записанных в USB памяти

DRP режим: воспроизведение файлов, записанных во внутренней памяти.

2) Кнопка **GROUP** предназначена для поиска файлов в различных директориях при использовании форматов MP3/WMA.

3) Кнопка **RANDOM** предназначена для воспроизведения файлов в случайном порядке.

4) Кнопка **REPEAT** предназначена для повторного воспроизведения файлов

5) Кнопка **COPY** предназначена для копирования файлов или содержимого компакт-диска. Возможно копирование содержимого компакт-диска во внешнюю память через USB или во внутреннюю память DRP, также возможно копирование файлов с внешней памяти во внутреннюю через USB и обратно

6) Кнопка **DELETE** предназначена для удаления файлов, сохраненных во внешней и внутренней памяти

7) Кнопки **PRESET** используются для выбора определенного файла в режиме MEDIA (CD/DRP/USB) и для выбора частоты в режиме TUNER

8) Кнопки **TUNING** используются для поиска фрагмента воспроизводимого файла в режиме MEDIA (CD/DRP/USB) или для поиска радиостанций в режиме TUNER

9) Кнопка **PLAY/PAUSE / FM MUTE** используется для запуска и паузы воспроизведения в режиме MEDIA (CD/DRP/USB). Нажатие данной кнопки запустит режим воспроизведения, повторное нажатие - режим паузы. В режиме TUNER с помощью данной кнопки можно включить или выключить автоматическое шумоподавление, при котором игнорируется сигнал от радиостанции со слабым сигналом.

10) Кнопка **STOP / MEMO** используется для остановки воспроизведения в режиме MEDIA (CD/DRP/USB) или для сохранения частоты радиостанции в режиме TUNER

11) Цифровые кнопки **0-9** используются для перехода к требуемому файлу в режиме MEDIA (CD/DRP/USB) или для перехода на требуемую сохраненную радиостанцию в режиме TUNER.

20. Люминесцентный дисплей

Дисплей отображает информацию о текущем состоянии системы.

21. Системный индикатор

Индикатор отображает режим работы системы (EM, FIRE, PC, RM, BGM)

Задняя панель

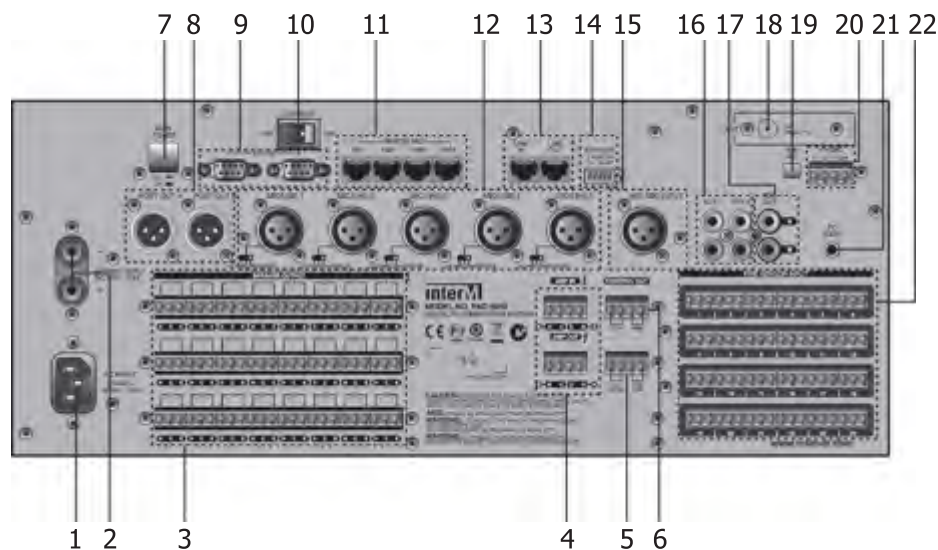

1. Разъем для подключения шнура питания

Перед подключением питающего шнура необходимо убедиться, что напряжение в сети полностью соответствует допустимому для прибора

2. Клеммы для подключения АКБ

Данные клеммы служат для подключения к устройству аккумуляторных батарей резервного питания напряжением 24В. Зарядка АКБ осуществляется при наличии питания 220В 50Гц.

1) при одновременном подключении основного и резервного источников питания ~ 220 В и +24В, большим приоритетом обладает источник переменного тока. При пропадании переменного напряжения устройство автоматически переключится на питание от резервного источника.

2) при питании от резервного источника на дисплее системного индикатора отображается надпись "DC". При падении напряжения ниже порогового значения 19,2В устройство перейдет в режим STANDBY автоматически в целях защиты аккумуляторных батарей.

3) при питании от сети переменного тока для зарядки АКБ необходимо включить режима заряда с помощью переключателя на задней панели. Внимание! Перед подключением батарей следует проверить полярность и напряжение.

3. Разъемы для подключения трансляционных линий

Имеется возможность двух и трехпроводного подключения трансляционных линий. Для каждой зоны имеется три выходных клеммы HOT, COM и EM. При использовании 2-х проводной линии громкоговорители подключаются к клеммам HOT и COM.

Внимание! Суммарная мощность громкоговорителей во всех 12 зонах каждого канала не должна превышать 120Вт.

4. Вход и выход для подключения внешнего усилителя мощности

Имеется возможность подключения дополнительных внешних усилителей мощности, если мощности встроенных усилителей (120Вт+120Вт) недостаточно для овучивания зон трансляции.

Если внешние усилители не используются, то данные входы и выходы каждого канала должны быть взаимно соединены.

AMP OUT - выход внутреннего усилителя, который должен быть соединен с клеммами AMP IN

AMP IN - вход для подключения усилителя мощности к селектору выбора зон. К данным клеммам подключается встроенный или внешний усилитель мощности.

Способ соединения:

- при использовании только внутренних усилителей, необходимо соединить AMP OUT (A,B) и AMP IN (A,B), уделяя внимание соответствию клемм HOT и COM.

- при использовании внутреннего усилителя совместно с внешним усилителем, соедините выход одного из каналов встроенного усилителя (например, канал B AMP OUT) со входом AMP IN (канал B), а выход внешнего усилителя со входом AMP IN (канал A).

ВНИМАНИЕ! Мощность внешнего усилителя, подключенного ко входу AMP IN канала A или B не должна превышать 500 Вт. Входы AMP IN рассчитаны для работы только со 100/70 В трансляционными линиями.

5. Клеммы EX CHIME и FIRE COM

При замыкании клемм **EX CHIME** запускается и транслируется в выбранные зоны 2-х тональный сигнал гонга.

Клемма **FIRE COM** является общей для подключения шлейфов от прибора охранно-пожарной сигнализации.

6. Клеммы для управления внешними устройствами

Клеммы **PD** предназначены для запуска блока контроля и распределения питания PD-9359 или PD-659. Данные контакты замыкаются при начале трансляции в любую из зон как в нормальном, так и в аварийном режимах.

Клеммы **EM** предназначены для управления дополнительными устройствами при аварийном режиме трансляции. Данные контакты замыкаются при начале трансляции в аварийном режиме в любую из зон.

Внимание! Клеммы **CONTROL OUT** системы, используемой в качестве вспомогательной (SLAVE), необходимо соединить с такими же клеммами системы, используемой в качестве MASTER.

7. Выключатель питания

Данный выключатель размыкает цепи питания устройства по переменному току.

8. Выходы предусилителей канала А и В

Симметричные выходы предназначены для мониторинга сигналов линейного уровня в каналах А и В. Данные выходы так же используются для подачи сигнала на внешние усилители мощности.

9. Порт RS-232

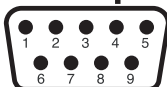

Вывод	1	2	3	4	5	6-9
Назначение	NC	Receive	Transmit	NC	Ground	NC

Порт используется для дистанционного управления системой с помощью персонального компьютера или системы AMX/CRESTRON. Максимальная длина кабеля - 15м.

10. Выключатель режима заряда аккумулятора

В положении ON заряд аккумуляторных батарей осуществляется автоматически через клеммы BATTERY INPUT 24V от внутреннего источника. В положении OFF внутреннее зарядное устройство выключено. Внимание! Если несколько комбинированных систем используют в качестве источника резервного питания один и тот же аккумулятор, то режим заряда должен быть включен только на одном устройстве. Заряд от двух и более источников приведет к увеличению тока заряда, перегреву и выходу из строя аккумулятора.

11. Разъемы для подключения удаленных микрофонных панелей

С помощью данных разъемов к системе можно подключить до 4-х удаленных микрофонных панелей SR-100.

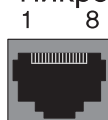

Вывод	Наименование	Описание
1	Control-A	Интерфейс RS-485, канал А
2	Control-B	Интерфейс RS-485, канал В
3	Monitor out +	Выход мониторингового громкоговорителя +
4	DC In (RM1 Only)	Питание (DC +12В / Макс. 600мА)
5	GND	Общий
6	Monitor out -	Выход мониторингового громкоговорителя -
7	Audio In +	Симметричный аудио вход +
8	Audio In -	Симметричный аудио вход -

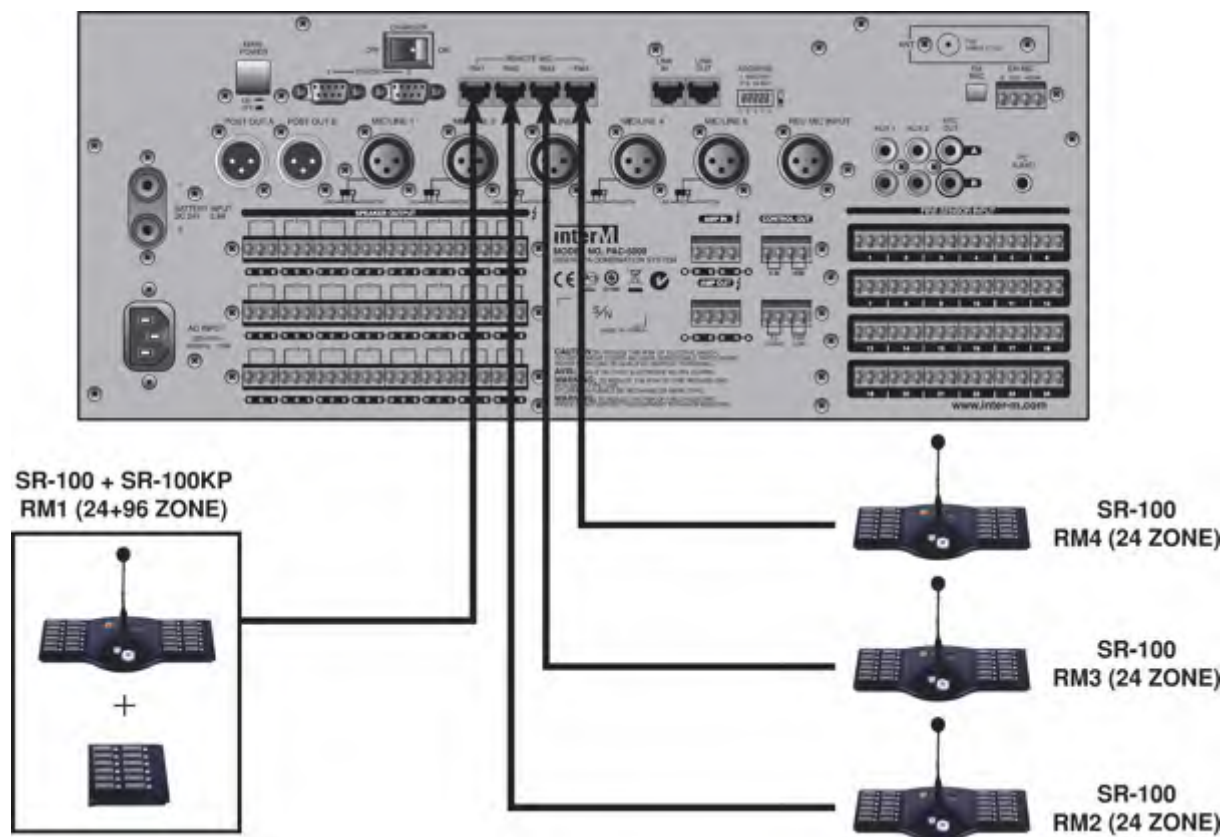

Микрофонная панель, подключенная ко входу RM1, при использовании дополнительных клавиатур SR-100KP позволяет оповещать до 120 зон. Остальные микрофонные панели RM2-RM4 позволяют осуществлять речевое оповещение только в 24 зоны системы PAC-5000 работающей в режиме MASTER.

Внимание! Если устройство используется в режиме SLAVE, микрофонные панели в нем использовать невозможно.

Вход RM1 обладает приоритетом над входами RM2–RM4, которые между собой являются равнозначными.

Для удаленной микрофонной панели RM1 необходимо предусмотреть внешний источник питания в случае использования дополнительных клавиатур SR-100KP или при подключении микрофонных панелей SR-100 ко входам RM2-RM4.

Подключение микрофонных панелей осуществляется кабелем UTP 5 категории, соединение прямое.

12. Универсальные входы и переключатели входной чувствительности

Уровень чувствительности каждого из 5-ти симметричных входов соответствует положению переключателя:

LINE: линейный вход

MIC: микрофонный вход

PHANTOM: микрофонный вход с напряжением смещения 24В для подключения электретных микрофонов.

Первый универсальный вход обладает приоритетом над остальными входами, а также над источниками музыкальной трансляции.

13. Разъемы LINK IN / LINK OUT

Данные разъемы предназначены для расширения системы оповещения с помощью аналогичных устройств. При этом один PAC-5000 работает в режиме MASTER, остальные в режиме SLAVE. Максимальное количество SLAVE устройств в одной системе составляет 4 (120 зон трансляции). В режиме SLAVE PAC-5000 воспроизводит сигнал, поступающий от устройства, работающего в режиме MASTER.

LINK IN

Вход используется для приема аудио сигнала и сигналов управления от системы MASTER к SLAVE1, от SLAVE1 к SLAVE2 и т.д.

Подключение дополнительных систем PAC-5000 осуществляется кабелем UTP 5 категории, соединение прямое.

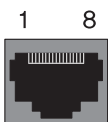

Вывод	Наименование	Описание
1	A IN +	Симметричный аудио вход +, канал А
2	A IN -	Симметричный аудио вход -, канал А
3	GND	Общий, канал А
4	B IN +	Симметричный аудио вход +, канал В
5	B IN -	Симметричный аудио вход -, канал В
6	GND	Общий, канал В
7	CONTROL A	Интерфейс RS-485, канал А
8	CONTROL B	Интерфейс RS-485, канал В

LINK OUT

Вход используется для передачи аудио сигнала и сигналов управления от системы MASTER к SLAVE1, от SLAVE1 к SLAVE2 и т.д.

Подключение дополнительных систем PAC-5000 осуществляется кабелем UTP 5 категории, соединение прямое.

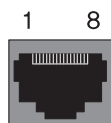

Вывод	Наименование	Описание
1	A OUT +	Симметричный аудио выход +, канал A
2	A OUT -	Симметричный аудио выход -, канал A
3	GND	Общий, канал A
4	B OUT +	Симметричный аудио выход +, канал B
5	B OUT -	Симметричный аудио выход -, канал B
6	GND	Общий, канал B
7	CONTROL A	Интерфейс RS-485, канал A
8	CONTROL B	Интерфейс RS-485, канал B

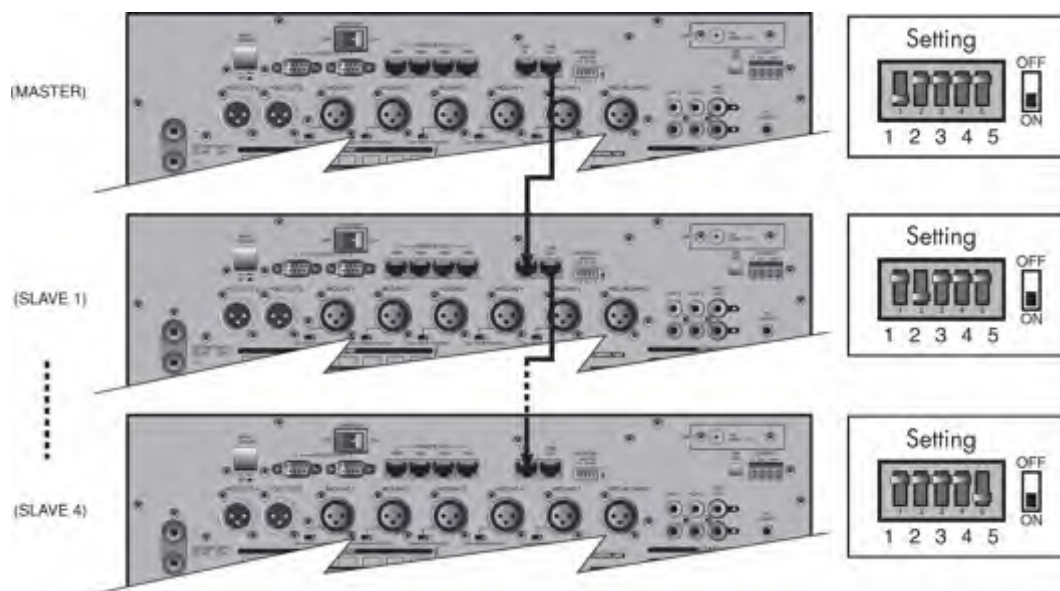

14. Переключатели для установки режима MASTER / SLAVE

Переключатели позволяют установить режим каждого из 5-ти устройств в соответствии с таблицей:

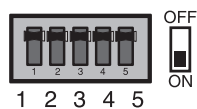

Режим	Положение переключателей					Зоны оповещения
	1	2	3	4	5	
MASTER	ON	OFF	OFF	OFF	OFF	1-24
SLAVE1	OFF	ON	OFF	OFF	OFF	25-48
SLAVE2	OFF	OFF	ON	OFF	OFF	49-72
SLAVE3	OFF	OFF	OFF	ON	OFF	73-96
SLAVE4	OFF	OFF	OFF	OFF	ON	97-120

Внимание: выбор одинакового режима работы для нескольких устройств приведет к неправильному функционированию системы.

15. Микрофонный вход для записи

С помощью микрофона, подключенного к данному симметричному входу, пользователь может записать тревожное сообщение во внутреннюю память устройства.

16. Входы AUX1 и AUX2

Данные входы используются для подключения дополнительных источников линейного сигнала, таких как CD проигрыватель, тюнер и т.п.

17. Выход каналов А и В для записи

Выходы предназначены для подключения устройства к внешним звукозаписывающим устройствам.

18. Гнездо для подключения FM антенны

К данному гнезду подключается антенна, входящая в комплект устройства.

19. Кнопка EM REC

При однократном нажатии данной кнопки в режиме нормальной трансляции начинается запись тревожного сообщения во внутреннюю память устройства. При повторном нажатии запись прекращается. Запись может осуществляться с микрофонного входа REC MIC или с CD/MP3 проигрывателя.

20. Клеммы EM MIC и SWITCH

Данные клеммы используются для подключения внешнего микрофона для управления эвакуацией вместо микрофона, встроенного в переднюю панель.

21. Линейный вход PC AUDIO

К данному входу подключается линейный выход аудиокарты для воспроизведения MP3 файлов с персонального компьютера при использовании недельного программируемого таймера, интегрированное в программное обеспечение для управления системой.

22. Входы FIRE SENSOR

Входы подключаются к нормально разомкнутым контактам приборов охранно-пожарной сигнализации. Для удобства подключения сразу нескольких приборов ОПС, на каждую зону оповещения предусмотрены 3 контакта, включенные через диодный сумматор.

Пример подключения:

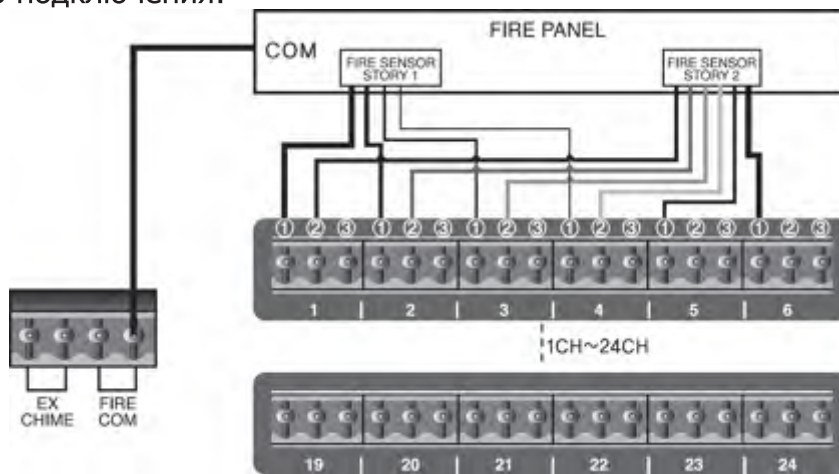

Внимание: при срабатывании датчиков ОПС автоматически в соответствующие зоны начинается трансляция тревожного сообщения, даже если устройство находится в режиме STAND BY.

Работа устройства

Перед началом эксплуатации системы

- Установите все регуляторы на минимальный уровень перед подключением кабеля питания к сети переменного тока
- Убедитесь, что соединение всех устройств системы выполнено должным образом в соответствии с настоящим руководством пользователя. Особенно важно проверить правильность соединения трансляционных линий и разъемов AMP IN / AMP OUT.
- Убедитесь, что суммарная мощность всех громкоговорителей не превышает номинальную мощность усилителя.
- Подключите кабель питания к сети переменного тока 220В 50Гц. Красный светодиод STAND BY загорится при включении питания с помощью переключателя на задней панели прибора.
- При нажатии кнопки питания на передней панели система переходит в активный режим.
- Произведите все необходимые настройки и регулировки.

Управление системой

Система позволяет осуществлять одновременную трансляцию двух различных источников сигнала по двум независимым группам зон А и В.



Источник сигнала для каждого канала выбирается с помощью кнопки FUN. Каждое нажатие этой кнопки последовательно обеспечивает подключение одного из источников в соответствии с цепочкой "TUNER>MEDIA(CD/MP3)>AUX1>AUX2".

Пример : Для канала А в качестве источника выбран TUNER, для канала В - MEDIA проигрыватель.

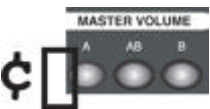

Регулировка громкости может осуществляться отдельно для каждого канала или одновременно для канала А и В с помощью кнопок выбора режима регулировки и регулятора.

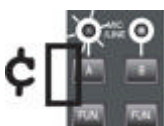

Речевое оповещение осуществляется с помощью микрофонов, подключенных ко входам MIC/LINE. Трансляция сообщений будет происходить в выбранные с помощью кнопок MIC каналы в соответствии с предустановленным уровнем громкости, независимо от положения основного регулятора.

Для включения сигнала привлечения внимания необходимо установить требуемый уровень громкости и нажать соответствующую кнопку гонга. Сигнал гонга при этом микшируется с сигналом от входа MIC/LINE1, остальные сигналы приглушаются. Если кнопка MIC для соответствующего канала не нажата, то сигнал гонга в него не транслируется.

Пользователь может по своему усмотрению перераспределить зоны по каналам оповещения А и В. В каждом канале должно быть 12 зон. По умолчанию в канал А включены зоны 1-12, в канал В - зоны 13-24. При нажатии на кнопки GROUP A (или GROUP B) в течении 3-х секунд светодиоды на 12 кнопках выбора зон, соответствующих каналу А (или В) замигают.



Однократное нажатие кнопок селектора приведет к удалению или добавлению соответствующих зон в канал А (В). На кнопках удаленных зон мигающий светодиод погаснет, на кнопках добавленных - замигает.



Далее при нажатии кнопки GROUP A (GROUP B) установленное распределение зон в канале А (В) сохраняется. На дисплее отображается GROUP SET SAVE. Остальные 12 зон автоматически включаются в канал В (А).



Если количество выбранных зон не равно 12, то на дисплее отображается сообщение об ошибке. Распределение зон в каналах при этом не изменяется.

Во внутреннюю память системы записано стандартное тревожное сообщение на русском языке. Кроме этого пользователь может самостоятельно записать свое тревожное сообщение. Его запись осуществляется через микрофон, подключенный ко входу REC MIC, или с CD/MP3 проигрывателя с помощью кнопочки EM REC. При нажатии кнопки EM REC на экране отображается текущее состояние и время с момента начала записи сообщения. Запись доступна только в нормальном режиме трансляции. Повторное нажатие кнопки EM REC приведет к остановке записи.



Внимание! В режиме записи тревожного сообщения все зоны трансляции отключаются.

Для прослушивания записанного сообщения используется кнопка EM TEST и встроенный мониторный громкоговоритель.

Выбор тревожного сообщения (стандартное или записанное пользователем) осуществляется следующим способом:

- нажмите одновременно кнопки GROUP и STOP/MEMO. При этом на дисплее отобразится SET MODE;
- с помощью кнопок PRESET выберите соответствующий режим установки;
- с помощью кнопок TUNING установите требуемый источник тревожного сообщения (ORIGINAL или USER);

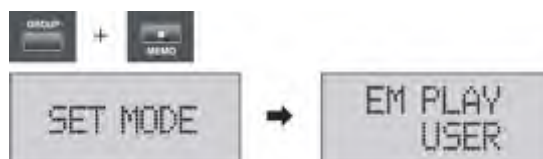

- нажмите кнопку PLAY/PAUSE для сохранения установленных настроек. Для отмены установленных настроек и выхода из режима SET MODE нажмите кнопку STOP/MEMO.

Пользователь может управлять системой дистанционно с помощью персонального компьютера с установленным программным обеспечением PAC-5000 PCCONTROL. Внимание! Регулировка уровня громкости подключенных источников сигнала, функция CD EJECT и память встроенного цифрового тюнера недоступны для управления с персонального компьютера.

Для подключения системы к персональному компьютеру:

- Соедините порт RS-232 (1 или 2) устройства с последовательным портом COM1/2.
- Запустите PAC-5000 PCCONTROL

При первом запуске появится следующее диалоговое окно. При нажатии CONFIRM появится окно регистрации.



- Введите ID и PASSWORD пользователя и нажмите кнопку ADD. Соответствующая учетная запись появится справа в таблице. Имеется возможность создания нескольких учетных записей.

Внимание! Запомните ID и PASSWORD своей учетной записи для последующего доступа к управлению системой.

- После добавления учетной записи нажмите OK. В результате появится рабочее окно программы с виртуальными органами управления устройством.



Требуемые установки соединения с системой осуществляются в разделе ENVIRONMENTAL HELPER.



Запустите Мастер настройки и в порядке очередности установите:

- номер COM порта для соединения с системой;
- количество комбинированных усилителей PAC-5000 в системе;
- IP адрес и порт компьютера, к которому подключена система;
- статус соединения SERVER (для компьютера, к которому подключена система) или CLIENT (для доступа к системе по сети).

Сохраните введенные установки и перезапустите программу.

Управление производится с помощью манипулятора "мышь" или непосредственно рукой на экране, если установлена сенсорная панель.

После подключения кабеля к COM порту программному обеспечению понадобится не более 20 секунд для установления соединения.

Внимание! Более детально работа с программным обеспечением для PAC-5000 описана в соответствующем разделе настоящего руководства пользователя.

Цифровая комбинированная система

Для управления системой с помощью удаленного компьютера через Интернет:

- подключите SERVER компьютер к порту RS-232 системы;
- подключите SERVER и CLIENT компьютеры к сети Интернет;

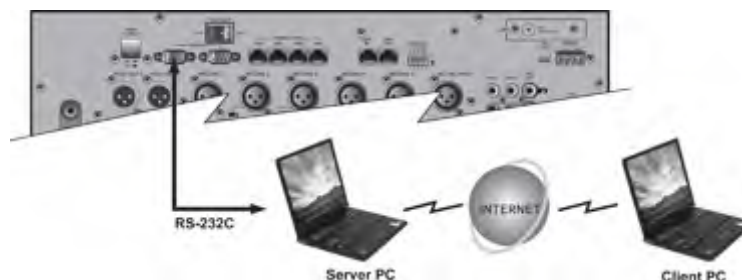

- установите и запустите на обоих компьютерах программу PAC-5000 PCCONTROL;
- выполните соответствующие настройки статуса SERVER / CLIENT каждого компьютера;
- для CLIENT компьютера установите в программе IP адрес и порт MASTER компьютера;



- нажмите на иконку MASTER в верхнем правом углу рабочего окна программы для разрешения удаленного доступа управления системой;



- нажмите на иконку CLIENT для установления соединения с системой.



Внимание! Функция воспроизведения MP3 файлов по таймеру, и функция изменения названия зон оповещения недоступны с помощью CLIENT компьютера. Не допускается одновременное подключение более одного CLIENT компьютера к системе.

Пользователь SERVER может в любой момент разрешить или запретить доступ к управлению системой пользователю CLIENT с помощью иконки в верхнем правом углу рабочего поля программы.

Пользователь может с помощью компьютера и программы PAC-5000 PCCONTROL транслировать по расписанию на неделю в заранее заданные зоны MP3 файлы. Для этого необходимо линейный выход аудиокарты подключить ко входу PC AUDIO системы.

Система имеет трехполосный эквалайзер для каждого канала А и В. Внимание! Изменение амплитудно-частотных характеристик каналов доступно только через программу PAC-5000 PCCONTROL.

Для сброса системы в исходное состояние необходимо выключить питание системы с помощью основного выключателя питания, и затем при нажатой кнопке POWER вновь включить питание системы.

Удаленная микрофонная панель SR-100

1. Передняя и задняя панель

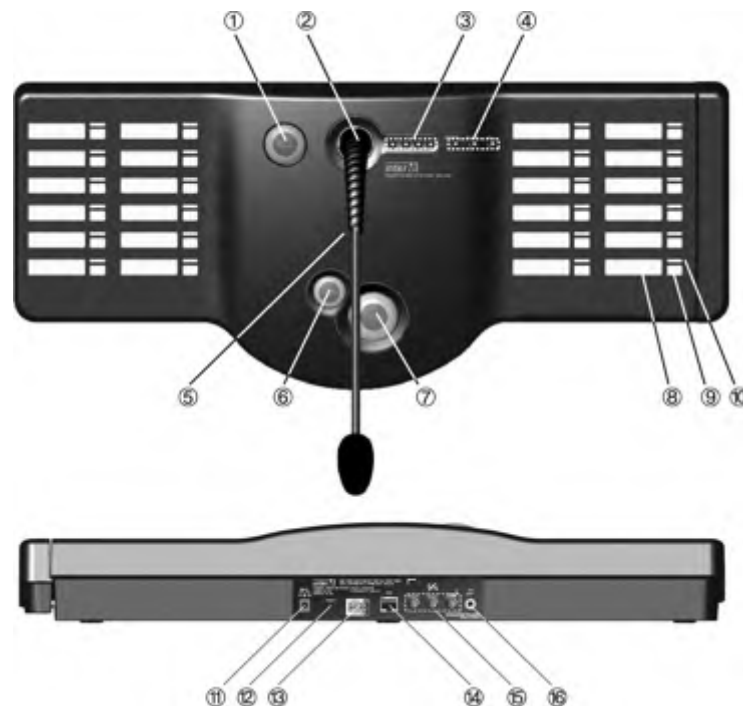

1. Кнопка ALL для одновременного выбора всех зон.
2. Конденсаторный микрофон на гибком держателе.
3. Светодиодный индикатор уровня выходного сигнала.
4. Светодиодный индикатор режима работы микрофонной панели.
5. Встроенный мониторный громкоговоритель.
6. Кнопка MONITOR для включения режима прослушивания зон трансляции.
7. Кнопка TALK для включения режима речевого оповещения в выбранные зоны.
8. Маркировочное поле для отображения названия зоны оповещения.
9. 24 кнопки выбора зон трансляции.
10. Светодиодный индикатор выбора зон трансляции.

11. Разъем для подключения блока питания 12В.
12. Кнопка RESET для сброса микрофонной панели в исходное состояние.
13. Переключатель адреса микрофонной панели.
14. Разъем для подключения микрофонной панели к системе PAC-5000.
15. Регуляторы уровня громкости мониторингового громкоговорителя, микрофона, и внешнего источника.
16. Разъем RCA для подключения внешнего источника сигнала линейного уровня.

2. Установка

- Используйте только блок питания, входящий в комплект к SR-100.
Если в системе используется только одна микрофонная панель на 24 зоны (без использования дополнительных клавиатур), подключенная ко входу RM1, и ее удаление составляет не более 50м, то допускается ее питание по соединительному кабелю от PAC-5000 (без использования внешнего блока питания).
- Установите адрес микрофонной панели с помощью DIP переключателей на задней панели в соответствии с таблицей:

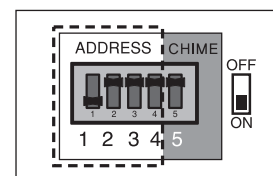

Адрес \ №	1	2	3	4	5
1	ON	OFF	OFF	OFF	ГОИГ (ON/OFF)
2	OFF	ON	OFF	OFF	
3	ON	ON	OFF	OFF	
4	OFF	OFF	ON	OFF	
5	ON	OFF	ON	OFF	
6	OFF	ON	ON	OFF	
7	ON	ON	ON	OFF	
8	OFF	OFF	OFF	ON	

Адрес каждой микрофонной панели SR-100 должен быть уникальным. При установке уже существующего в системе адреса, данная панель будет игнорироваться системой.

- Если требуется, чтобы перед подачей речевого сообщения в выбранные зоны транслировался сигнал гонга, то необходимо установить в положение ON 5-й переключатель на задней панели микрофонной панели.

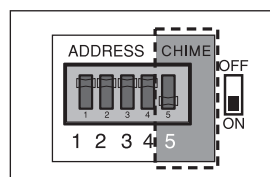

3. Речевое оповещение

Для трансляции речевого сообщения выберите требуемые зоны и нажмите кнопку TALK. При повторном нажатии кнопки TALK речевое оповещение прекращается.

С помощью кнопок ALL и TALK трансляция может осуществляться во все зоны одновременно. Уровень громкости устанавливается с помощью соответствующего регулятора на задней панели SR-100.

4. Мониторинг

Встроенный мониторный громкоговоритель позволяет дистанционно прослушивать содержание трансляции в любой зоне. Для этого необходимо нажать кнопку MONITOR и выбрать зону для прослушивания. При этом светодиод MON на индикаторе режима работы замигает желтым цветом. Чтобы избежать искажений сигнала установите необходимый уровень громкости с помощью соответствующего регулятора на задней панели SR-100. При повторном нажатии кнопки MONITOR режим прослушивания выключается, светодиод MON погаснет.

5. Дополнительный вход AUX

Данный вход используется для трансляции в выбранные с SR-100 зоны музыкальных записей, служебных и рекламных сообщений с источников подключенных ко входу AUX микрофонной панели. Сигнал от микрофона, гонг и сигнал от входа AUX микшируются. Предусмотрен регулятор уровня громкости для данного входа.

6. Сброс и последующая инициализация

При неполадках в системе пользователь может не выключая питания заново произвести инициализацию микрофонной панели с помощью кнопки RESET.

7. Установка дополнительной клавиатуры на 12 зон SR-100KP

Снимите боковую заглушку на SR-100:

- отвинтите 3 винта на днище панели;
- приподнимите край заглушки вверх (1);
- вращая, приподнимите второй край заглушки (2);
- сдвиньте заглушку вперед (3);
- снимите заглушку (4).

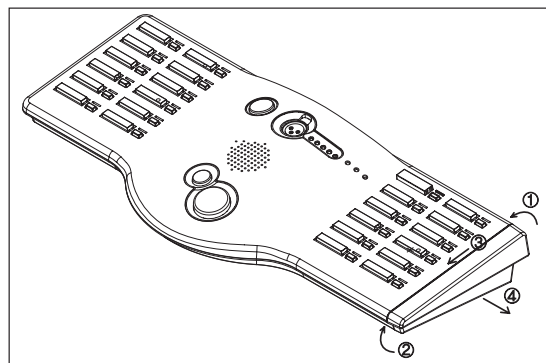

Установите дополнительную клавиатуру SR-100KP:

- подключите разъемы SR-100 и SR-100KP;
- вставьте (1) в соответствующие пазы (3);
- вставьте (2) в пазы B и C (3);
- движением в направлении (4) совместите SR-100 и SR-100KP;

- опустите вниз край SR-100KP (4);
- опустите второй край до щелчка (6);
- установите 3 винта на днище SR-100.

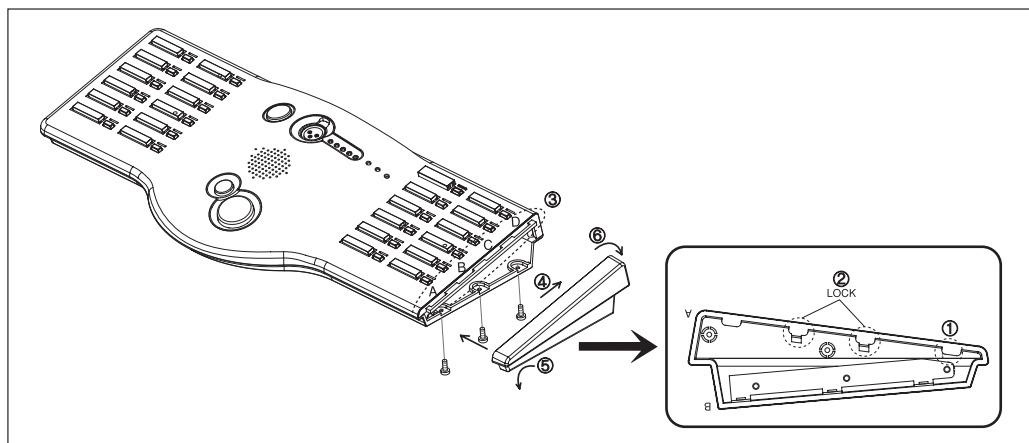

8. Индикатор режимов работы

Три светодиода отображают информацию о режиме работы и состоянии микрофонной панели:

- POWER&FAULT: зеленый - наличие питания, красный - нарушение соединения;
- BUSY: светится когда идет оповещение с более приоритетной микрофонной панели. Оповещение с данной панели SR-100 в этом случае невозможно;
- MON: мигает в режиме прослушивания содержания трансляции в зонах.

9. Приоритет SR-100

Наряду с индикатором BUSY состояние системы определяется светодиодами выбора зон. Если при выборе зон на микрофонной панели соответствующие светодиоды загораются зеленым, то трансляция в данные речевого сообщения зоны возможна, если красным - трансляция невозможна.

Управление цифровым тюнером

1. Выбор частоты радиостанции

С помощью кнопок FUNCTION выберите в требуемых каналах трансляции в качестве источника встроенный цифровой тюнер.



Настройка на частоту передающей радиостанции осуществляется с помощью кнопок TUNING. При однократном нажатии на кнопку TUNING UP (DOWN) происходит перестройка тюнера на 50 кГц в сторону увеличения (уменьшения) частоты. При нажатии на данные кнопки в течении 3-х секунд автоматически осуществляется перестройка на частоту ближайшей соседней радиостанции.



При обнаружении FM сигнала от радиостанции на дисплее появляется надпись TUNED и сигнал транслируется в выбранные зоны.

2. Работа с памятью

Для сохранения частоты радиостанции в памяти тюнера:

- выберите с помощью кнопок TUNING требуемую радиостанцию;
- нажмите кнопку MEMO. При этом на дисплее появляется надпись MEMORY и начинает мигать номер канала, под которым сохраняется радиостанция;



- с помощью кнопок PRESET выберите требуемый номер канала;
- нажмите кнопку MEMO для сохранения радиостанции.



Аналогичным образом в память тюнера можно записать 40 радиостанций.

Для быстрой перестройки тюнера на требуемую радиостанцию:

- выберите канал радиостанции с помощью кнопок PRESET или цифровых кнопок 0-9.

3. Установка FM антенны

Подключите FM антенну к антенному разъему. Определите положение антенны, при котором обеспечивается наилучший прием радиостанций. Затем закрепите антенну. В условиях сильной зашумленности (наличие помех от электрооборудования и т.п.) рекомендуется установить внешнюю антенну и соединить ее с тюнером коаксиальным кабелем с волновым сопротивлением 75 Ом.

4. Режим шумоподавления



Для включения данного режима нажмите кнопку FM MUTE. При этом тюнер в режиме поиска будет принимать только достаточно мощный сигнал радиостанций. На экране при этом появляется надпись AUTO и трансляция шума из эфира прекращается.

Управление MEDIA проигрывателем

1. Выбор MEDIA проигрывателя

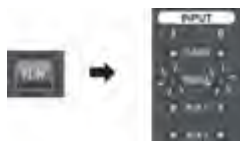

С помощью кнопок FUNCTION выберите в требуемых каналах трансляции в качестве источника MEDIA проигрыватель.

Нажатием кнопки MEDIA FUN выберите требуемый источник. Каждое нажатие данной кнопки последовательно переключает источники в следующем порядке CD>DRP>USB.

2. Режим воспроизведения / паузы

- CD/MP3 проигрыватель



Вставьте компакт-диск в дископриемник. Система автоматически определяет его содержимое и на дисплее появляется информация о количестве треков, формате и общей длительности воспроизведения. Если диск отсутствует, то на экране отображается надпись NO DISK. Максимальное количество треков, выводимое на дисплее составляет 499.

При однократном нажатии кнопки PLAY/PAUSE начнется воспроизведение треков. При повторном нажатии CD/MP3 проигрыватель переходит в режим паузы. В дальнейшем воспроизведение начнется с того места, на котором было остановлено. Внимание! Компакт-диск автоматически извлекается из проигрывателя при неисправности или невозможности его воспроизведения. Используйте только стандартные диски диаметром 120мм.

- Внутренняя память DPR

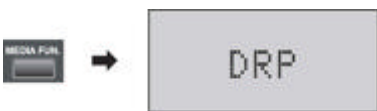

Система автоматически определяет содержимое внутренней памяти и на дисплее появляется информация о количестве файлов и общей длительности воспроизведения. Если файлы в DPR отсутствуют, то на экране отображается надпись NO FILE.

При однократном нажатии кнопки PLAY/PAUSE начнется воспроизведение файлов. При повторном нажатии MEDIA проигрыватель переходит в режим паузы. В дальнейшем воспроизведение начнется с того места, на котором было остановлено.

- USB порт



Система автоматически определяет содержимое Flash памяти, подключенной к USB порту и на дисплее появляется информация о количестве файлов и общей длительности воспроизведения. Если Flash память не подключена или файлы для воспроизведения на ней отсутствуют, то на экране отображается надпись NO FILE.

При однократном нажатии кнопки PLAY/PAUSE начнется воспроизведение файлов. При повторном нажатии MEDIA проигрыватель переходит в режим паузы. В дальнейшем воспроизведение начнется с того места, на котором было остановлено.

3. Режим REPEAT

При каждом нажатии кнопки REPEAT последовательно переключается режим повторного воспроизведения в следующем порядке: REPEAT1>REPEAT ALL>OFF.

- REPEAT1: в данном режиме осуществляется повторное воспроизведение выбранного трека.
- REPEAT ALL: в данном режиме осуществляется повторное воспроизведение компакт-диска.
- OFF: режим повторного воспроизведения выключен.

4. Режим RANDOM

При нажатии кнопки RANDOM MEDIA проигрыватель переходит в режим воспроизведения треков в случайном порядке. При повторном нажатии данной кнопки режим RANDOM выключается и треки воспроизводятся последовательно.

5. Выбор директории

При нажатии кнопки GROUP MEDIA проигрыватель позволяет выбрать директорию с файлами для воспроизведения. Выбор осуществляется с помощью кнопок PRESET. В дальнейшем, при нажатии кнопки PLAY/PAUSE воспроизведение начнется с первого файла выбранной директории.

6. Копирование файлов

Копирование компакт-диска

Данная функция предназначена для копирования треков с CD во внутреннюю память (DRP) или во внешнюю Flash память (USB). Копирование может происходить одновременно с проигрыванием диска, при этом длительность процесса копирования равна длительности воспроизведения.

Для копирования:

- вставьте компакт-диск в дископриемник;
- с помощью кнопки MEDIA FUN выберите в качестве источника CD/MP3 проигрыватель;
- нажмите кнопку COPY, на дисплее замигает надпись типа памяти, в которую будет произведена запись;
- выберите память для записи с помощью кнопок PRESET (USB или DPR). Если внешняя Flash память не подключен, то пользователь может выбрать только внутреннюю память DRP;



- с помощью кнопок PRESET выберите режим копирования ALL или TRACK:
ALL - копирование всего диска.
TRACK - выборочное копирование треков.



- если выбран режим ALL, то при нажатии кнопки PLAY/PAUSE начнется копирование диска.
- если выбран режим TRACK, то с помощью кнопок TUNING необходимо выбрать требуемое количество копируемых файлов и с помощью кнопок PRESET или цифровых кнопок 0-9 указать номера, под которыми файлы будут сохранены в памяти;

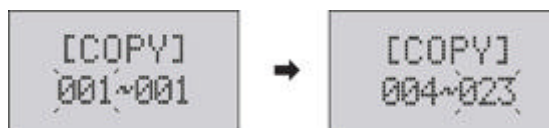

- при нажатии кнопки PLAY/PAUSE начнется копирование диска.

С помощью кнопки STOP можно остановить процесс копирования. При этом уже скопированные файлы сохраняются и доступны для воспроизведения.

Внимание! При необходимости многократного воспроизведения треков с компакт-диска для увеличения срока службы CD/MP3 проигрывателя необходимо скопировать треки во внутреннюю или внешнюю память. Если перед началом копирования установить режим REPEAT ALL, то после завершения копирования MEDIA проигрыватель начнет повторное воспроизведение треков из внутренней или внешней памяти.

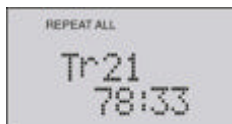

Копирование Flash памяти в DPR

- вставьте Flash память в USB порт и с помощью кнопки MEDIA FUN выберите ее в качестве источника;
- нажмите кнопку COPY. На дисплее при этом отображается соответствующий режим копирования;



- нажмите кнопку PLAY/PAUSE для перехода к установке количества и номеров копируемых файлов (аналогично копированию с компакт-диска);
- нажмите кнопку PLAY/PAUSE для начала процесса копирования.

С помощью кнопки STOP можно остановить процесс копирования. При этом уже скопированные файлы сохраняются в DPR и доступны для воспроизведения.

Копирование Flash памяти в DPR

- вставьте Flash память в USB порт и с помощью кнопки MEDIA FUN выберите ее в качестве источника;
- нажмите кнопку COPY. На дисплее при этом отображается соответствующий режим копирования;



[COPY]
DRP>>>USB

- нажмите кнопку PLAY/PAUSE для перехода к установке количества и номеров копируемых файлов (аналогично копированию с компакт-диска);
- нажмите кнопку PLAY/PAUSE для начала процесса копирования.

С помощью кнопки STOP можно остановить процесс копирования. При этом уже скопированные файлы сохраняются в DPR и доступны для воспроизведения.

Внимание!

- При копировании с компакт-диска сигнал от CD/MP3 проигрывателя транслируется в выбранные зоны. Поэтому в данном режиме следует отключать зоны трансляции или установить минимальный уровень громкости.
- При переполнении памяти на дисплее замигает надпись "MEMORY FULL". В этом случае удалите ненужные файлы при помощи кнопки DELETE и продолжите процесс копирования.
- Режим копирования оптимизирован под MP3 формат. Если производится копирование файлов в формате WMA, то для этого потребуется в 2 раза больший объем памяти.

7. Удаление файлов

- С помощью кнопки MEDIA FUN выберите внутреннюю или внешнюю Flash память, из которой будут удаляться файлы;
- Нажмите кнопку DELETE. На дисплее при этом замигает надпись TRACK?

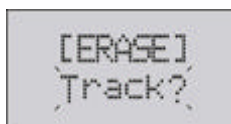

[ERASE]
Track?

- При нажатии кнопки TUNING на дисплее замигает номер первого удаляемого файла;



[ERASE]
001

- С помощью кнопок PRESET или цифровых кнопок 0-9 выберите номер первого удаляемого файла;
- Вновь нажмите кнопку TUNING, и с помощью кнопок PRESET выберите номер последнего удаляемого файла;



[ERASE]
001~001

→

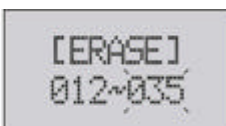

[ERASE]
012~035

- Нажмите кнопку PLAY/PAUSE для удаления выбранных файлов.

С помощью кнопки STOP можно остановить процесс копирования. При этом уже скопированные файлы сохраняются в DPR и доступны для воспроизведения.

Для удаления всех файлов:

- С помощью кнопки MEDIA FUN выберите внутреннюю или внешнюю Flash память, из которой будут удаляться файлы;
- Нажмите кнопку DELETE. На дисплее при этом замигает надпись TRACK?

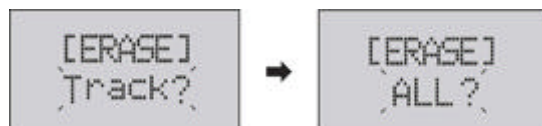

- При нажатии кнопки PRESET на дисплее замигает надпись ALL?;
- Нажмите кнопку PLAY/PAUSE для удаления всех файлов.

При большом количестве файлов процесс удаления может занять несколько минут.

Работа с программным обеспечением

Использование персонального компьютера для управления системой предполагает высокую эффективность, наглядность и простоту в работе.

Минимальные системные требования:

- процессор 500 МГц и выше;
- ОЗУ 256 МВ и более;
- 100 МВ свободного места на жестком диске;
- видеокарта 32 МВ;
- разрешение 1028x768, 16 бит;
- наличие COM порта;
- операционная система Windows XP, VISTA.

Функционально конфигурация органов управления на экране компьютера практически соответствует реальной панели управления PAC-5000.



1. Функциональное меню
Включает в себя все настройки системы.

2. Адрес управляемой системы PAC-5000

С помощью данных закладок осуществляется выбор для управления одного из PAC-5000, включенных в систему. На экране отображается панель управления соответствующего (NO.1~NO.5) PAC-5000.

3. Основные кнопки управления.

С помощью данных кнопок осуществляется выбор источника сигнала и зон трансляции, регулировка уровня громкости в каждом канале, а также включение гонга и сирены. Для регулировки уровня громкости с помощью мыши наведите курсор на индикатор уровня громкости и, при нажатой левой кнопке, установите требуемый уровень. Для регулировки уровня громкости одновременно в каналах А и В необходимо навести курсор на кнопку АВ, расположенную между индикаторами уровней каналов.

4. Группа кнопок для управления источниками сигнала

С помощью данных кнопок осуществляется управление режимом работы встроенных MEDIA проигрывателя (CD/DRP/USB) и цифрового тюнера.

5. Иконка статуса.

Данная иконка отображает статус компьютера, с помощью которого осуществляется управление системой. Нажатие левой кнопки мыши на данной иконке разрешает или запрещает подключение к системе. Компьютер, непосредственно подключенный к PAC-5000, является сервером (SERVER), а компьютер, подключенный к серверу по сети, является клиентом (CLIENT).

Описание состояний иконок:



Отображается на ПК SERVER. При нажатии разрешает или запрещает доступ ПК CLIENT



Отображает отсутствие соединения с системой.



Отображается на ПК CLIENT. При нажатии осуществляет попытку подключения к ПК SERVER



Отображает наличие соединения с системой.

6. Настройка эквалайзера

При нажатии кнопки EQ на экране для каждого канала появляются органы управления 3-х полосным графическим эквалайзером.

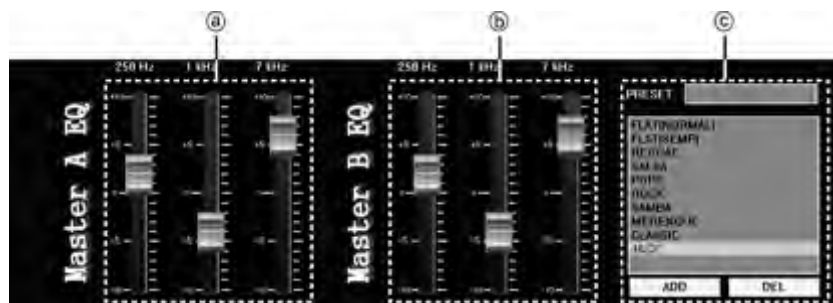

А - регулировка амплитудно-частотной характеристики канала А;

В - регулировка амплитудно-частотной характеристики канала В;

С - сохранение предустановок регуляторов тембра.

- Для запоминания текущего состояния, установите регуляторы в требуемое, введите в строке PRESET наименование предустановок, нажмите кнопку ADD для добавления в список имеющихся состояний.
- Для загрузки сохраненной предустановки из списка наведите на нее курсор и нажмите левую кнопку мыши.

Недельный программируемый таймер

С помощью программного обеспечения можно транслировать хранящиеся на ПК SERVER MP3 файлы в заданное время в указанные зоны.

Для запуска данного режима работы необходимо в закладке Schedule Reservation выбрать [Reservation > PC].



Для создания расписания на неделю необходимо выполнить следующую последовательность действий:

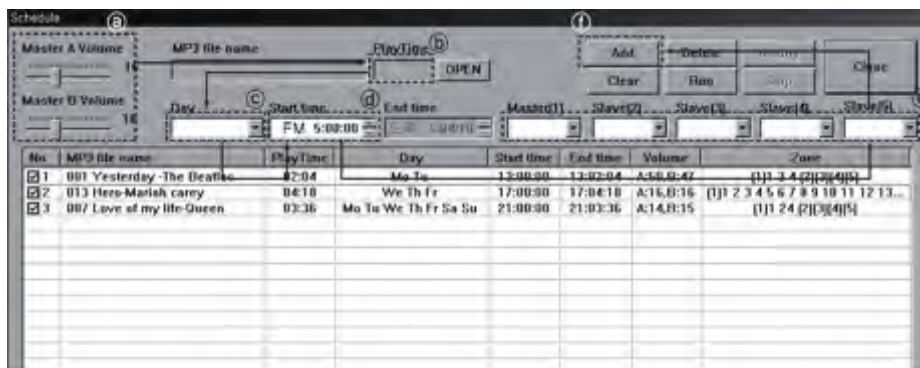

- установите уровень громкости воспроизведения MP3 файла в каналах А и В;
- выберите требуемый MP3 файл для воспроизведения;
- выберите день недели;
- установите время начала воспроизведения файла;
- выберите зоны трансляции для каждого PAC-5000 системы;
- нажмите кнопку ADD для сохранения установок.

В установленное время выбранный файл будет транслироваться в выбранные зоны. На системном индикаторе при этом горит надпись PC. Уровень громкости устанавливается в программе и не регулируется с передней панели устройства. Трансляцию можно прервать с помощью кнопки STOP. При нажатии кнопки CLEAR стираются все несохраненные настройки.

Внимание! При работе с некоторыми MP3 файлами может произойти временная потеря информации, что может привести к задержке начала воспроизведения и, как следствие, преждевременной остановке воспроизведения. При этом появляется соответствующее предупреждение.

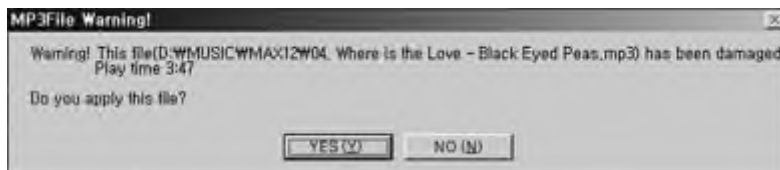

Для удаления сохраненных настроек необходимо остановить воспроизведение с помощью кнопки STOP, выбрать запись, предназначенную для удаления, и нажать кнопку DELETE. После удаления необходимо нажать кнопку RUN для продолжения работы недельного программируемого файла.

Для изменения сохраненных настроек необходимо остановить воспроизведение с помощью кнопки STOP, выбрать запись, предназначенную для изменения, установить новые настройки и нажать кнопку MODIFY. После этого необходимо нажать кнопку RUN для продолжения работы недельного программируемого файла.

При нажатии кнопки CLOSE работа недельного программируемого таймера останавливается и на экране появляется основная панель управления системой.

Внимание! Функции недельного программируемого файла доступны только с ПК SERVER, который непосредственно подключен к системе PAC-5000.

Конфигурация программного обеспечения

Настройка программного обеспечения осуществляется в закладке ENVIRONMENT.

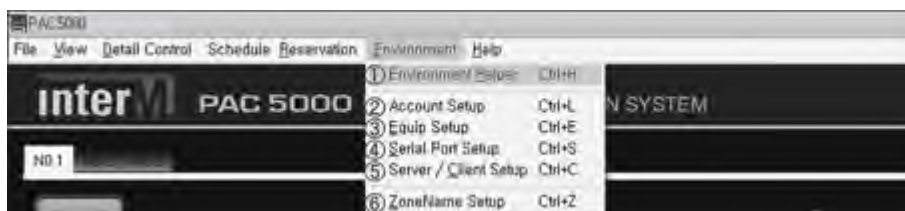

- 1) Помощник конфигурирования ENVIRONMENT HELPER
С помощью помощника осуществляется базовая настройка.



Стартовая панель для начала конфигурирования. Нажмите кнопку "Start Environment Setup" для начала конфигурирования.



Выберите последовательный порт для связи ПК с системой PAC-5000. Рекомендуется использовать COM1. Нажмите кнопку NEXT.



Установите количество подключенных устройств PAC-5000. Нажмите кнопку NEXT.

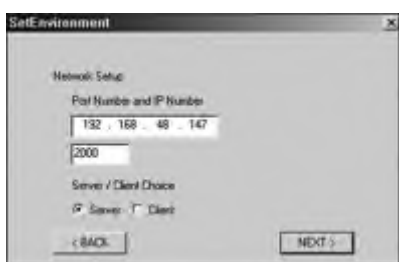

Установите статус ПК (SERVER или CLIENT). Введите IP адрес соответствующий ПК SERVER и номер порта (рекомендуется использовать порт 2000). Нажмите кнопку NEXT.



Нажмите кнопку SAVE ENVIRONMENT для сохранения конфигурации программного обеспечения. После этого необходимо перезапустить программу.

2) Account Setup (Создание учетной записи пользователя)



Допускается создание нескольких учетных записей. Для этого введите в поле ID идентификатор пользователя а в поля PW и PW confirm пароль для доступа к программе. Внимание! В случае, если Вы забыли ID/PW, свяжитесь со службой технической поддержки.

- 3) Equip Setup (установка количества подключенных устройств PAC-5000).
- 4) Serial Port Setup (выбор последовательного порта для связи ПК и PAC-5000).
- 5) Server / Client Setup (установка статуса ПК).

6) Zone Name Setup (установка идентификаторов зон трансляции)

Для удобства работы пользователь может индивидуально изменить название каждой зоны трансляции.

Внимание! Данная функция доступна только с ПК SERVER, непосредственно подключенного к PAC-5000. Название зоны может содержать только латинские буквы и цифры.



Дополнительные функции

1. BUZZER ON/OFF

По умолчанию нажатие каждой кнопки на передней панели PAC-5000 сопровождается коротким звуковым сигналом.

Для его отключения необходимо:

- в режиме нормальной трансляции нажать одновременно кнопки STOP и MEMO. При этом на люминесцентном дисплее отображается надпись SET MODE;
- с помощью кнопок PRESET выберите режим установки BUZZER;



- с помощью кнопок TUNING отключите (включите) звуковой сигнал;
- нажмите кнопку PLAY/PAUSE для сохранения настроек. Для отмены нажмите кнопку STOP.

2. AUTO PLAY

Данная функция позволяет автоматически включать воспроизведение файлов с помощью MEDIA проигрывателя (CD/DRP/USB) при включении питания системы с помощью кнопки на задней панели устройства (выключение системы при этом должно осуществляться с помощью той же кнопки на задней панели, т.е. кнопка POWER должна быть всегда включена).

Для включения AUTO PLAY необходимо:

- в режиме нормальной трансляции нажать одновременно кнопки STOP и MEMO. При этом на люминесцентном дисплее отображается надпись SET MODE;
- с помощью кнопок PRESET выберите режим AUTO PLAY;



- с помощью кнопок TUNING отключите (включите) режим AUTO PLAY;
- нажмите кнопку PLAY/PAUSE для сохранения настроек. Для отмены нажмите кнопку STOP.

3. INITIAL ON

С помощью данной функции пользователь может осуществить возврат к исходному состоянию основных настроек системы. Для этого необходимо:

- в режиме нормальной трансляции нажать одновременно кнопки STOP и MEMO. При этом на люминесцентном дисплее отображается надпись SET MODE;
- с помощью кнопок PRESET выберите режим INITIAL;

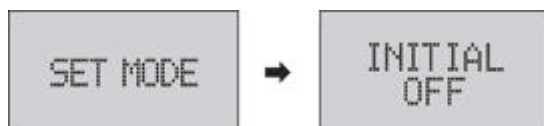

- с помощью кнопок TUNING включите режим INITIAL;
- нажмите кнопку PLAY/PAUSE для сохранения настроек. При этом на дисплее отображается надпись FINISH INITIALIZING, а затем надпись POWER OFF.



Для вступления в силу новых настроек необходимо перезапустить PAC-5000.

Подключение SR-100 и дополнительных PAC-5000



Схема подключения



Блок схема

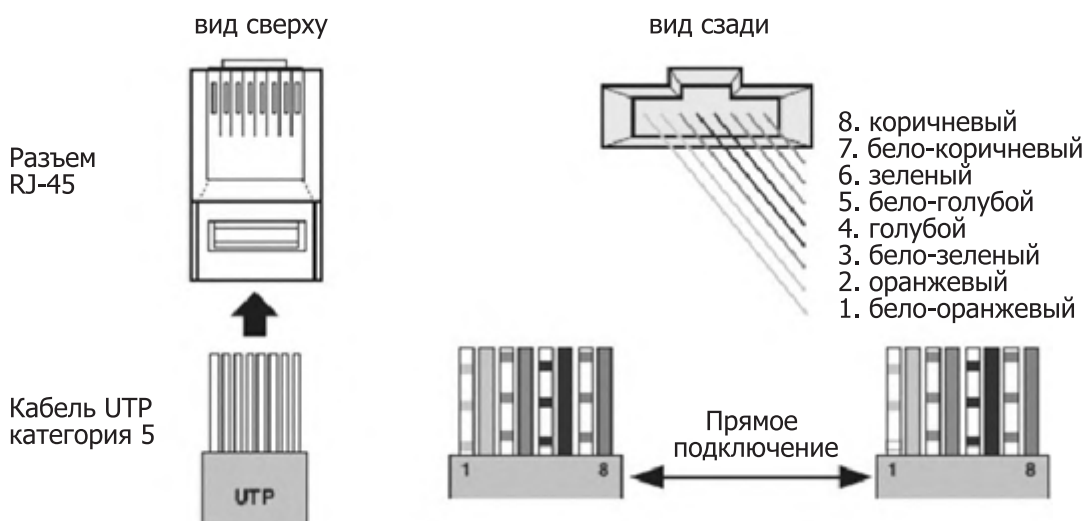
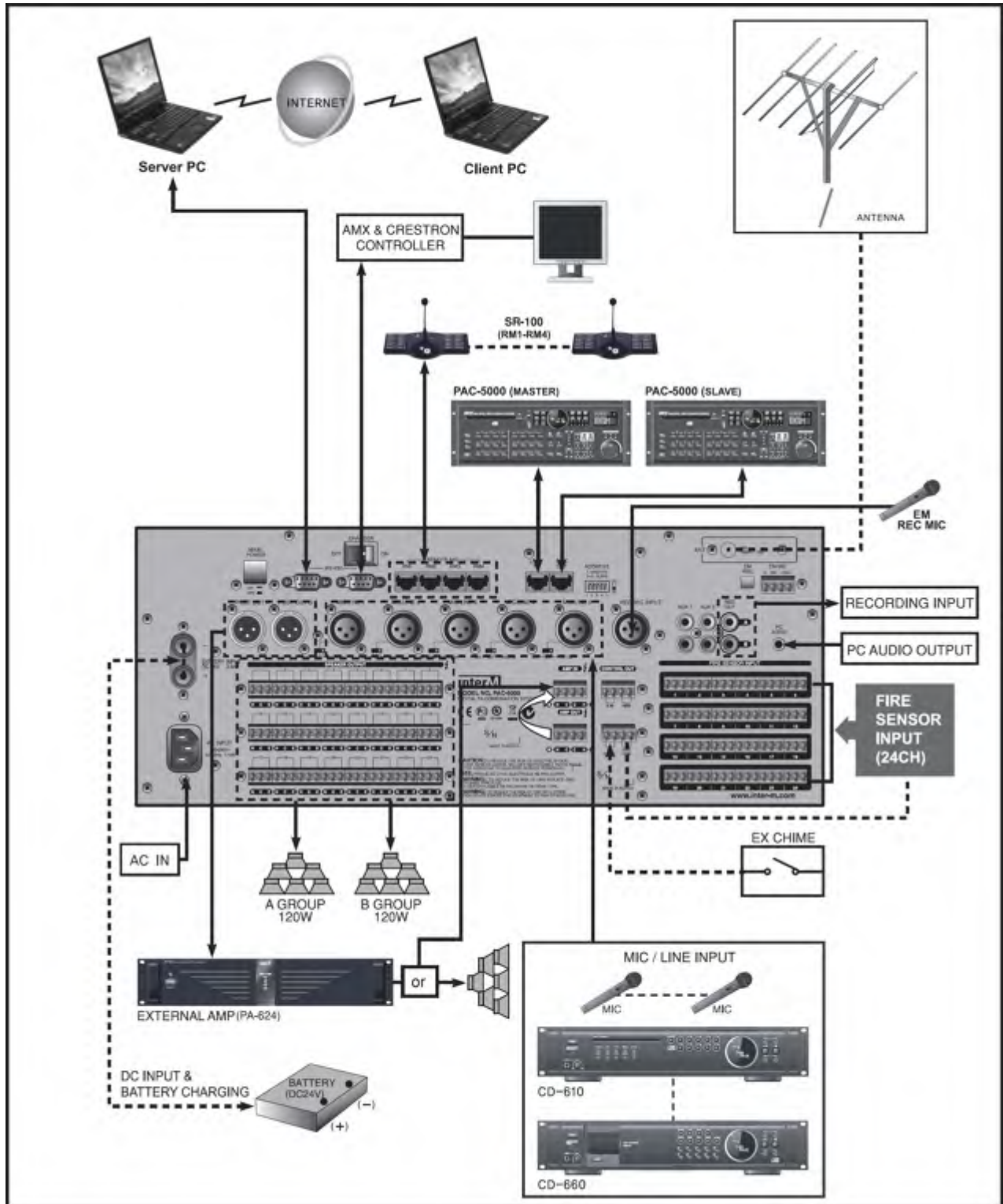
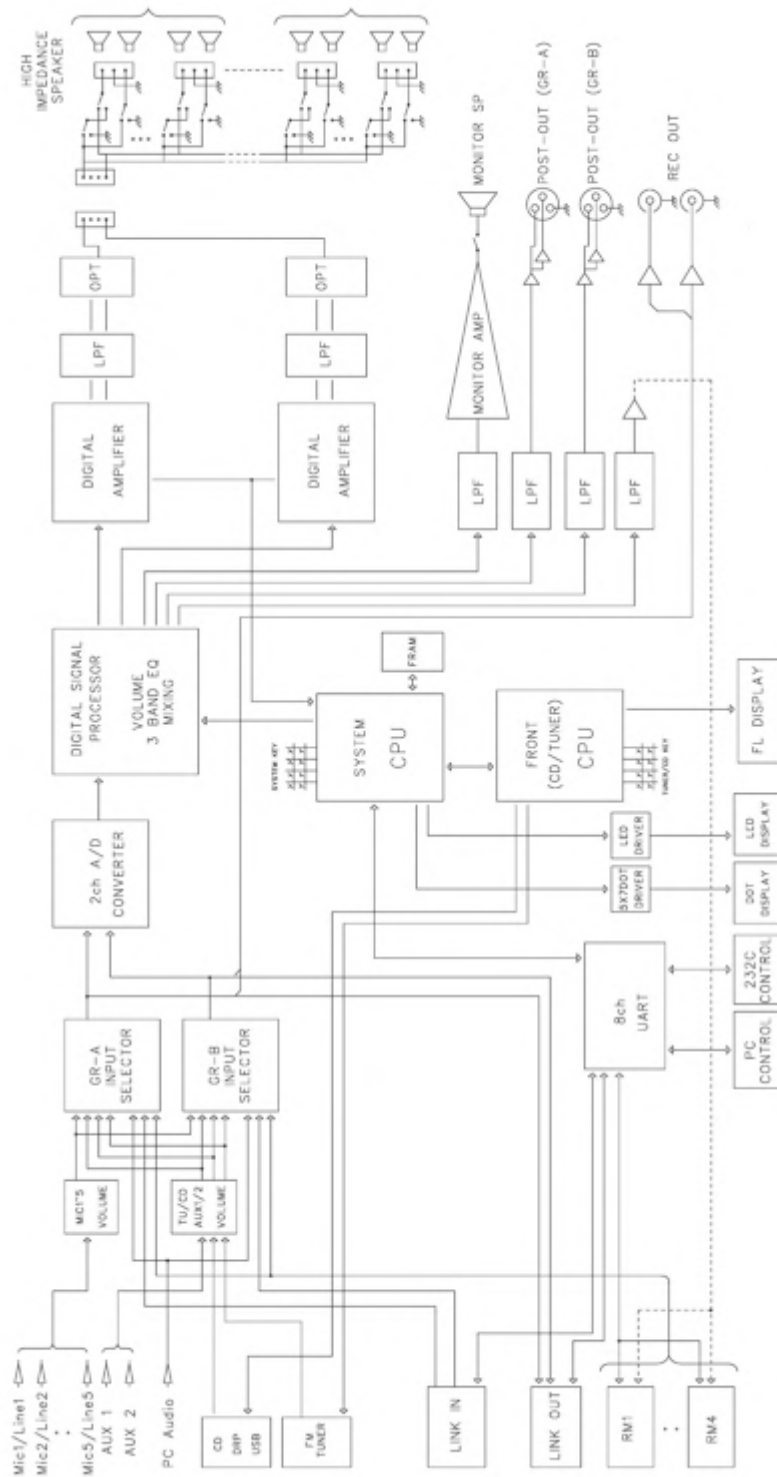

Технические характеристики

Наименование	Значение
Усилитель мощности (100 В / 83 Ом, 70 В / 42 Ом)	
номинальная выходная мощность, Вт	2 x 120
чувствительность, дБ	-10 дБВ / 10 кОм
отношение сигнал шум, дБ	> 75
Регулировка эквалайзера (250 Гц, 1 кГц, 7 кГц), дБ	+/- 10
полоса пропускания (+/- 3 дБ), Гц	100 - 18000
Универсальные входы 1-5	
чувствительность мик. входа, дБ	-55 дБВ / 10 кОм
отношение сигнал шум мик. входа, дБ	> 55
полоса пропускания мик. входа (+/- 3 дБ), Гц	120 - 10000
напряжение питания конденс. микрофонов, В	24
коэфф. нелин. искажений лин. входа, %	< 0,5
чувствительность лин. входа, дБ	-10 дБВ / 10 кОм
отношение сигнал шум лин. входа, дБ	> 65
коэфф. нелин. искажений лин. входа, %	< 0,3
CD/MP3 проигрыватель	
отношение сигнал шум, дБ	> 80
диапазон воспр. частот (+/- 3дБ), Гц	100 - 20000
FM тюнер	
отношение сигнал шум, дБ	> 60
диапазон воспр. частот (+/- 3дБ), Гц	120 - 12000
Линейные выходы (AUX IN: -10дБ / 1кГц)	
REC OUT (AUX рег. макс., MASTER рег. мин.)	-10 дБВ / 600 Ом
POST OUT (AUX рег. макс., MASTER рег. макс.)	0 дБВ / 600 Ом
LINK IN/OUT, RM1-4 интерфейс	
конфигурация	RS-485
макс. удаленность	200 м
тип кабеля	UTP, 5 категория
Система приоритетов	EM;FIRE;PC;RM1-4;MIC1;СИРЕНА;ГОНГ;MIC2-5; ИСТОЧНИКИ МУЗ. ТРАНСЛЯЦИИ
Количество шлейфов от прибора ОПС	24
Диапазон рабочих температур, С	-10 / +40
Напряжение питания, В	220В, 50Гц или 24В пост. тока
Макс. потребляемая мощность, Вт	370
Масса, кг	16
Габариты, мм	482 x 177 x 373

Сертификаты



Оборудование имеет все необходимые сертификаты: отвечает требованиям пожарной безопасности, установленным в НПБ 57-97, НПБ 77-98, ГОСТ Р МЭК 60065-2002, а также требованиям нормативных документов ГОСТ Р МЭК 60065-2005, ГОСТ Р 51523-99, ГОСТ Р 51408-99 и др.

Адрес производителя

Inter-M Corp.

653-5 BANGNAK-DONG, DOBONG-KU, SEOUL, KOREA

телефон: +82-2-2289-8140~8

факс: +82-2-2289-8149

Домашняя страница: <http://www.inter-m.com>

Гарантия и сервисное обслуживание

- Гарантия действительна в течение 12 месяцев с момента продажи устройства.
- При выходе изделия из строя за период гарантийного срока, владелец изделия имеет право на бесплатный ремонт или, при невозможности ремонта, на его бесплатную замену.
- Замена вышедшего из строя изделия производится только при сохранности товарного вида, наличия оригинальной упаковки и полной комплектности.
- Гарантийные обязательства не распространяются на изделия, вышедшие из строя по вине потребителя или имеющие следы задымления, механические повреждения или повреждения входных цепей, подвергшиеся воздействию химических веществ, самостоятельному ремонту и неправильной эксплуатации.

Для сервисного обслуживания обращайтесь только в сервисные центры представителей производителя. Сервисное обслуживание требуется в случаях неисправности, механического повреждения изделия или силового кабеля, попадания внутрь жидкости или посторонних металлических предметов.

Наименование изделия: Комбинированная цифровая система PAC-5000

Серийный номер: _____

Продавец: ООО "Арстел", 196084, г. Санкт-Петербург,
ул.Коли Томчака, д.32 лит.Б, тел. (812) 327-0720, 327-07-34
домашняя страница: www.arsenal-tc.ru
e-mail: sales@arsenal-tc.ru

Дата продажи: _____