



Руководство по эксплуатации камер АйТек ПРО стандарта АHD-M



АHD-OV 1.3 Мр, АHD-OF 1.3 Мр

(уличные)



АHD-DF 1.3 Мр, АHD-DV 1.3 Мр

(внутренние)



АHD-DvpF 1.3 Мр

(антивандальная)



ОПИСАНИЕ

Камеры стандарта AHD-M линейки АйТек ПРО на базе чипа IMX238 являются эффективным решением для обеспечения видеонаблюдения на крупных объектах. Разрешение 1280x960 пикселей и пороговая светочувствительность 0,01 лк обеспечивают изображение с высоким уровнем качества и детализации.

ВНИМАНИЕ!



Для переключения между аналоговым и AHD режимами используйте джойстик на кабеле. Удерживайте джойстик более 5 секунд в правом положении для перехода в режим **AHD-M**, в левом – в режим **AHD-L**, повторное нажатие и удержание джойстика влево переводит камеру в **аналоговый** режим.

Обратите внимание, что аналоговые регистраторы формат сигнала AHD не воспринимают (черный экран).

КОМПЛЕКТАЦИЯ

1. Камера видеонаблюдения - 1 шт.
2. Разъем питания 12 В – 1 шт.
3. Руководство по эксплуатации – 1 шт.
4. Монтажный комплект – 1 шт.

ТЕХНИЧЕСКИЕ ХАРАКТЕРИСТИКИ

Модель	AHD-OV 1.3 Мр	AHD-OF 1.3 Мр
Тип камеры	Уличная камера стандарта AHD-M	
Формат матрицы	1/3" SONY CMOS IMX238	
Тип сигнала	PAL	
Разрешение, пикселей	1280x960	
Объектив, мм	f=2,8-12	f=3,6
Минимальная чувствительность, лк	0,01 (ИК выкл.); 0 (ИК вкл.)	
Мех. ИК-фильтр	Есть	
Соотношение сигнал/шум, Дб	65	
Синхронизация	Внутренняя	
Дополнительные функции	AGC, BLC, ATW, WDR, OSD	
Дальность ИК-подсветки, м	40	40
Рабочая температура	-30°C~+50°C	
Токопотребление, А	0,4	
Напряжение питания	DC 12В	

Модель	AHD-DF 1.3 Мр	AHD-DV 1.3 Мр
Тип камеры	Внутренняя камера стандарта AHD-M	
Формат матрицы	1/3" SONY CMOS IMX238	
Тип сигнала	PAL	
Разрешение, пикселей	1280x960	



Объектив, мм	f=3,6	f=2,8-12
Минимальная чувствительность, лк	0,01 (ИК выкл.); 0 (ИК вкл.)	
Мех. ИК-фильтр	Есть	
Соотношение сигнал/шум, Дб	65	
Синхронизация	Внутренняя	
Дополнительные функции	AGC, BLC, ATW, WDR, OSD	
Дальность ИК-подсветки, м	-	40
Рабочая температура	-10°C~+50°C	
Токопотребление, А	0,2	0,4
Напряжение питания	DC 12В	

Модель	AHD-DvpF 1.3 Mp
Тип камеры	Антивандалная камера стандарта AHD-M
Формат матрицы	1/3" SONY CMOS IMX238
Тип сигнала	PAL
Разрешение, пикселей	1280x960
Объектив, мм	f=3,6
Минимальная чувствительность, лк	0,01 (ИК выкл.); 0 (ИК вкл.)
Мех. ИК-фильтр	Есть
Соотношение сигнал/шум, Дб	65
Синхронизация	Внутренняя
Дополнительные функции	AGC, BLC, ATW, WDR, OSD
Дальность ИК-подсветки, м	20
Рабочая температура	-30°C~+50°C
Токопотребление, А	0,4
Напряжение питания	DC 12В

УСТАНОВКА

AHD-OV 1.3 Mp

1. Выберите положение камеры

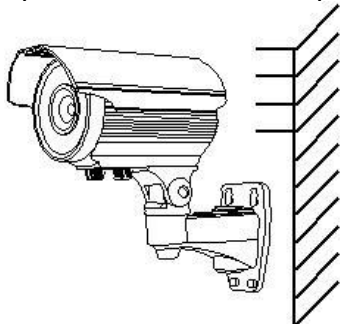

2. Зафиксируйте корпус и крепление камеры. Настройте угол обзора.

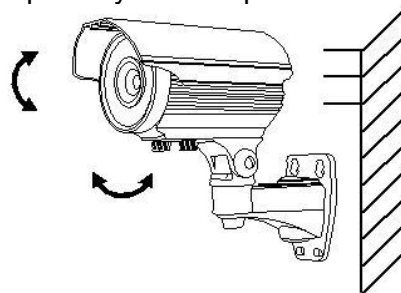

3. Используйте шурупы для монтажа камеры.

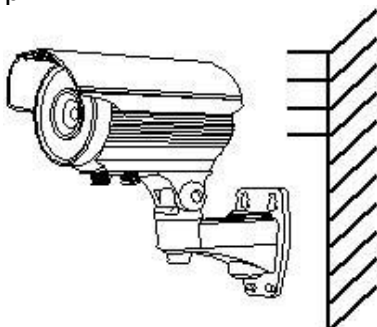

4. Подключите камеру к монитору

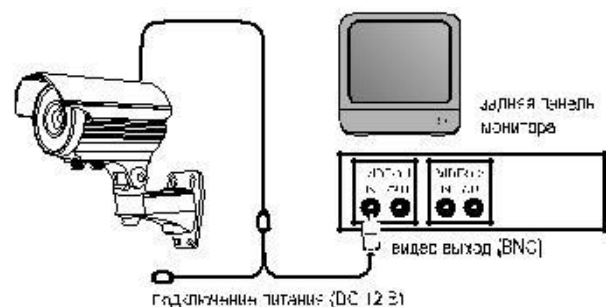



AHD-OF 1.3 Mp

1. Зафиксируйте камеру на потолке

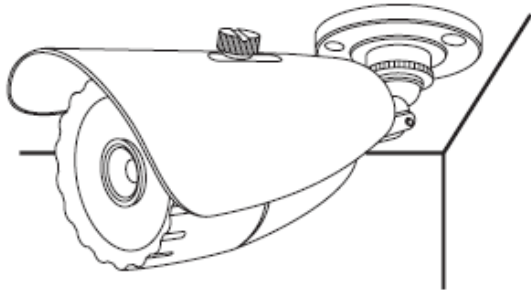

2. Отрегулируйте положение объектива

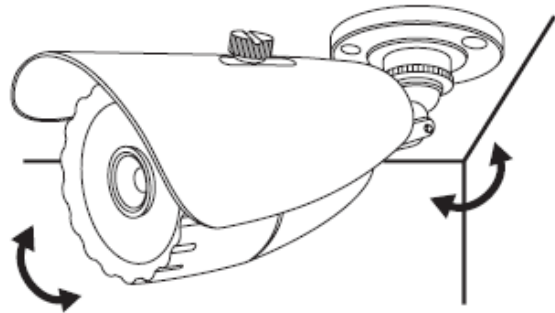

3. Настройте положение камеры

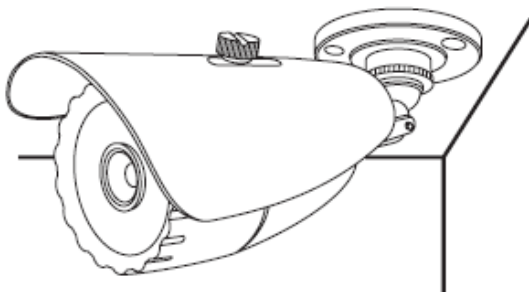

4. Подключите камеру к монитору/телевизору

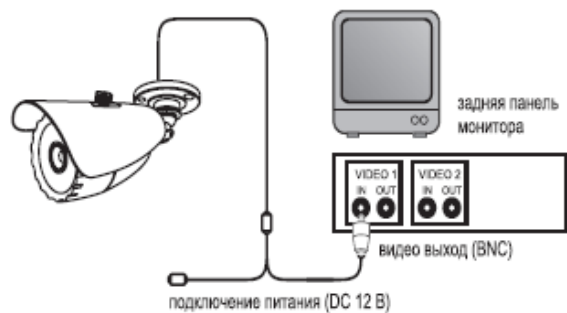

AHD-DF 1.3 Mp

1. Зафиксируйте камеру на потолке

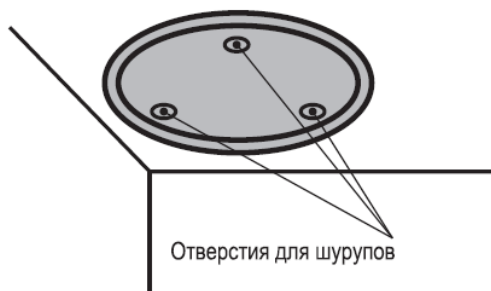

2. Отрегулируйте положение объектива

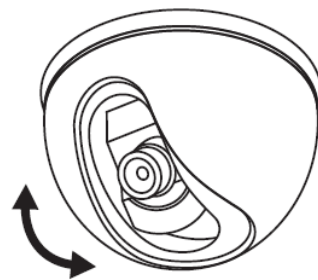

3. Настройте положение камеры

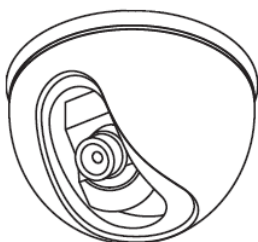

4. Подключите камеру к монитору/телевизору

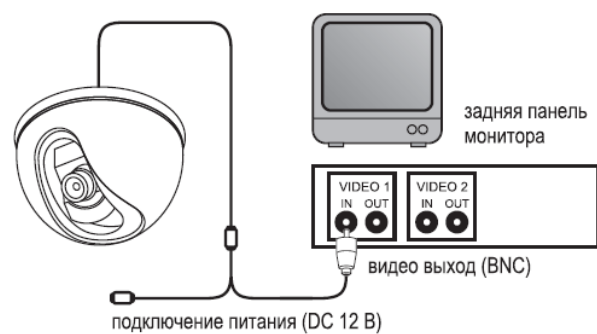



AHD-DV 1.3 Mp, AHD-DvpF 1.3 Mp

1. Зафиксируйте камеру на потолке



2. Отрегулируйте положение объектива

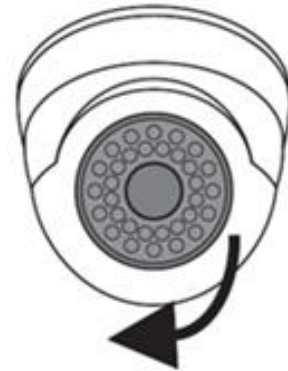

3. Настройте положение камеры



4. Подключите камеру к монитору/телевизору

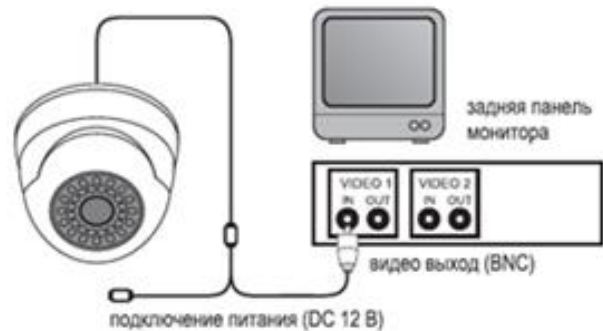

ТРАНСПОРТИРОВАНИЕ И ХРАНЕНИЕ

Камеры в транспортной таре перевозятся любым видом крытых транспортных средств (в железнодорожных вагонах, закрытых автомашинах, трюмах и отсеках судов, герметизированных отапливаемых отсеках самолетов и т.д.) в соответствии с требованиями действующих нормативных документов.

Условия транспортирования должны соответствовать условиям хранения 5 по ГОСТ 15150-69 (навесы или помещения, где колебания температуры и влажности воздуха несущественно отличаются от колебаний на открытом воздухе (например, палатки, металлические хранилища без теплоизоляции, расположенные в макроклиматических районах с умеренным и холодным климатом в атмосфере любых типов).

Хранение камер в транспортной таре на складах изготовителя и потребителя должно соответствовать условиям 1 по ГОСТ 15150-69 (отапливаемые и вентилируемые склады, хранилища с кондиционированием воздуха, расположенные в любых макроклиматических районах).



ГАРАНТИЯ

Благодарим Вас за приобретение охранного оборудования марки АйТек ПРО! Рекомендуем Вам перед началом работы с устройством ознакомиться с инструкцией и тщательно следовать всем правилам и предписаниям.

Гарантийные обязательства

Изготовитель гарантирует соответствие настоящего оборудования требованиям технических условий при соблюдении потребителем правил транспортирования, хранения, монтажа и эксплуатации.

Гарантийный срок эксплуатации составляет 36 месяцев (3 года) от даты продажи через торговую или монтажную организацию.

При отсутствии отметки продавца в настоящем руководстве о дате продажи гарантийный срок исчисляется от даты производства. Дата производства зашифрована в кодовом номере на задней части корпуса изделия.

Гарантийные обязательства не действительны, если причиной неисправности оборудования являются:

- повреждения прибора, вызванные скачком напряжения, обнаружение следов подключения к не рекомендованным источникам электропитания, не предназначенных для данного прибора;
- наличие внешних или внутренних механических повреждений, обнаружение следов воздействия на прибор домашних животных, насекомых, грызунов и посторонних предметов;
- обнаружение внутри прибора следов воздействия на него жидкостей (коррозия, окисление);
- обнаружение следов неквалифицированного ремонта прибора, а также вмешательство в его программное обеспечение;
- наличие следов несанкционированного изменения конструкции, непредусмотренного производителем, воздействие каких-либо других внешних факторов, нарушающих работоспособность данного оборудования;
- нарушение правил эксплуатации, целостности кодового номера изделия, обнаружение стертых (поврежденных) кодового номера изделия;

Гарантийные обязательства действуют только при предъявлении настоящего руководства.

Изготовитель не несет ответственности и не возмещает ущерб за дефекты, возникшие по вине потребителя при несоблюдении правил эксплуатации и монтажа.



Общие рекомендации по гарантийному ремонту.

При отправке в ремонт оборудования услугами транспортной компании, просим наклеивать на коробку табличку с надписью крупным шрифтом «В РЕМОНТ». А также прилагать акт с указанием дефектов и условий их проявления, комплектности оборудования, контактного лица, номера контактного телефона, e-mail; для гарантийного оборудования - даты покупки и номера расходной накладной, названия компании покупателя.

ИНСТРУКЦИЯ ПО УПРАВЛЕНИЮ OSD МЕНЮ



Навигация по меню

Навигация по OSD-меню осуществляется со встроенного в кабель джойстика.

1. Нажмите джойстик («ОК») и на экране отобразится главное меню настроек – «SETUP».
2. Отклоняя джойстик вперед и назад до щелчка выберите нужный пункт меню и нажмите «ОК».
3. Для изменения значения выбранного параметра используйте отклонение джойстика вправо и влево до щелчка.
4. После изменений значений параметров переместите курсор на поле «RETURN» и нажмите «ОК».

СОДЕРЖАНИЕ OSD МЕНЮ:

1. LENS (Объектив)
2. SHUTTER/AGC (Затвор/ Автоматическая регулировка усиления)
3. WHITE BAL (Баланс белого)
4. BACKLIGHT (Компенсация задней засветки)
5. PICT ADJUST (Настройка изображения)
6. ATR (Адаптивная коррекция)
7. MOTION DET (Обнаружение движения)



8. PRIVACY (Настройки приватности)
9. Day/Night (Функция День/ Ночь)
10. NR (Шумоподавление)
11. CAMERA ID (Название камеры)
12. SYNC (Синхронизация)
13. LANGUAGE (Выбор языка меню)
14. CAMERA RESET (Возврат к заводским настройкам)
15. EXIT (Выход)

1. LENS (Объектив)

Manual (Ручной). Все настройки выставляются вручную. **Auto (Авто).**

Type (тип диафрагмы)	Выбирается тип диафрагмы: DC – управление по подаче питания (только для DC объективов)/ Video – управление по видео сигналу.
Mode (режим диафрагмы)	Выбирается режим работы диафрагмы: Open – открытый/Close – закрытый/ Auto – авто.
Speed (скорость коррекции значения)	Выбирается скорость коррекции значения диафрагмы. Максимальное значение: 255.

2. SHUTTER/AGC (Затвор/Автоматическая регулировка усиления)

Manual (Ручной).

Mode (режим затвора)	Shut+AGC (затвор+APY)
Shutter (скорость срабатывания затвора)	Выбирается скорость срабатывания электронного затвора. Максимальное значение 1/10000.
AGC (автоматическая регулировка усиления)	Выбирается скорость автоматической регулировки усиления. Максимальное значение 44,80.

Auto (Авто):

High Luminance (высокая освещенность)

Mode (режим)	Выбирается режим для высокой освещенности: Shut+Auto Iris (затвор+автодиафрагма)/Auto iris (автодиафрагма)
Brightness (яркость)	Настраивается яркость изображения. Максимальное значение: 255.
Low Luminance (низкая освещенность)	



Mode (режим)	Выбирается режим для низкой освещенности: AGC (автоматическая регулировка усиления)/Off (выключение регулировки усиления)
Brightness (яркость)	Выбирается уровень увеличения яркости. Максимальное значение: x1.00.

3. WHITE BAL (Баланс белого). Настройка баланса белого позволяет обеспечить цветовую гамму изображения в соответствии с истинной цветовой гаммой съёмки.

Speed (скорость настройки)	Устанавливается скорость автоматической регулировки баланса белого (Чем ниже значение, тем быстрее скорость автоматической регулировки. Максимальное значение: 255.
Delay CNT (периодичность авторегулировки баланса белого)	Задается периодичность регулировки баланса белого. Максимальное значение: 255.
ATW Frame (уровень авторегулировки баланса белого)	Выбирается уровень регулировки баланса белого по сравнению с настройками по умолчанию. При выборе значения, превышающего «1.00», система будет сильнее высветлять темные объекты и затемнять светлые. Максимальное значение: x2.00.
Environment (место нахождения камеры)	Выбирается место расположения камеры: Indoor (внутри помещения) или Outdoor (улица)

Manual (ручная настройка):

Level (уровень авторегулировки баланса белого)	Выбирается уровень регулировки баланса белого от 0 до 64.
--	---

Push - режим настройки баланса белого, который рекомендуется для помещений, в которых основным источником света являются энергосберегающие лампы (в режиме ATW изображение может быть красного оттенка). Однако режим Push может перетемнить большие однотонные объекты.

Push Lock – для автоматической коррекции баланса белого для текущего освещения расположите перед объективом белый лист бумаги и нажмите «ОК». Данную операцию необходимо повторять каждый раз при смене освещения.



Anti CR – данная функция обеспечивает естественную цветопередачу при любом внешнем освещении.

User1, User2:

B-Gain (синий оттенок изображения)	Выставляется уровень усиления изображения в сторону синего цвета. Максимальное значение: 255.
R-Gain (красный оттенок изображения)	Выставляется уровень усиления изображения в сторону синего цвета. Максимальное значение: 255.

4. BACKLIGHT (Компенсация задней засветки)

Off (компенсация выключена)	Компенсация задней засветки выключена
BLC (компенсация включена)	Компенсация задней засветки включена
HLC (компенсация задней засветки фар)	Компенсация задней засветки фар включена (система будет блокировать встречную засветку от ярких источников света)

5. PICT ADJUST (Настройка изображения)

Mirror (зеркальное отображение)	Включение зеркального отображения изображения (On – включение, Off – выключение)
Brightness (яркость)	Настраивается яркость изображения. Максимальное значение: 255.
Contrast (контраст)	Настраивается контрастность изображения. Максимальное значение: 255.
Sharpness (резкость)	Настраивается резкость изображения. Максимальное значение: 255.
Hue (уровень насыщенности цвета)	Настраивается уровень насыщенности цвета изображения
Gain (уровень цветности)	Настраивается уровень цветности (значение 0 – черно-белое изображение)



6. ATR (Адаптивная коррекция)

ATR Off (выключение функции) – выключение функции адаптивной коррекции

ATR On (включение функции)

Luminance (яркость)	Функция затемняет сильно освещенные объекты и высветляет затемненные.
Contrast (контраст)	Выбирается уровень контрастности. При выставлении максимального значения контраста выше риск потери детализации темных объектов.

7. MOTION DET (Обнаружение движения)

Motion Det Off (выключение функции) – выключение функции обнаружения движения

Motion Det On (включение функции)

Detect sense (уровень чувствительности)	Выбирается значение чувствительности датчика движения. Максимальное значение: 127.	
Block Disp	Функция настройки блокировки отображения движущихся объектов. Варианты:	
	Block Disp Off	Выключение функции
	Block Disp On	Включение функции блокировки отображения движущихся объектов
	Block Disp Ena	Настройка областей детекции и блокировки движения. Нажмите «ОК», в появившейся сетке перемещайте курсор с помощью джойстика. Для отмены детекции и блокировки движения в выделенной области нажмите «ОК». Для возврата в раздел меню нажмите и удерживайте джойстик в течение 3 секунд.
Monitor area (области детекции движения)	Функция позволяет включить (On)/выключить (Off) отображение областей детекции движения (области	



	настраиваются ниже)
Area sel (выбор областей детекции движения)	Система может поддерживать до 4 областей детекции движения. В данной строке выбирается та область, которую пользователь хочет изменить/настроить
Top (верх)	Задаются значения для границ выбранной выше области детекции движения. Для первых двух – максимальное значение 288, для двух вторых – максимальное значение 468.
Bottom (низ)	
Left (влево)	
Right (вправо)	

8. PRIVACY (Настройки приватности)

Privacy Off (выключение функции) – выключение масок конфиденциальности.

Privacy On (включение функции)

Area sel (выбор областей масок приватности)	Система может поддерживать до 4 масок конфиденциальности. В данной строке выбирается та маска, которую пользователь хочет изменить/настроить
Top (верхний край)	Задаются значения для границ выбранной выше маски. Для первых двух – максимальное значение 288, для двух вторых – максимальное значение 468.
Bottom (нижний край)	
Left (левый край)	
Right (правый край)	
Color (цвет)	Выбирается цвет маски конфиденциальности (8 цветов).
Transp (прозрачность)	Выбирается уровень прозрачности маски конфиденциальности. Значения от 0.00 до 1.00: чем меньше значение, тем более прозрачная маска конфиденциальности.
Mosaic (мозаичное отображение)	Отображение изображения внутри маски в виде мозаики.

9. DAY/NIGHT (Функция День/Ночь)

Day/Night Color – включение режима День, изображение будет всегда цветное.



Day/Night B/W – включение режима Ночь, изображение будет всегда черно-белое.

Color Burst (сохранение цветовой синхронизации)	Сигнал цветовой синхронизации в черно-белом изображении, который может быть необходим некоторым цветным мониторами для нормальной работы. Включите функцию Color Burst (режим On), если заметите искажение изображения на экране.
---	---

Day/Night Auto (включение автоматической смены режимов день/ночь)

Color Burst (сохранение цветовой синхронизации)	Сигнал цветовой синхронизации в черно-белом изображении, который может быть необходим некоторым цветным мониторами для нормальной работы. Включите функцию Color Burst (режим On), если заметите искажение изображения на экране.
Delay CNT (задержка переключения между режимами)	Задержка переключения между режимами день/ночь, чем выше значение, тем больше задержка времени. Максимальное значение 255.
Day -> Night	Устанавливается чувствительность к внешнему освещению: чем ниже (выше) значение, тем при более низком (высоком) освещении камера переключится в ночной режим. Максимальное значение 255.
Night -> Day	Устанавливается чувствительность к внешнему освещению: чем ниже (выше) значение, тем при более низком (высоком) освещении камера переключится в дневной режим. Максимальное значение 255.

10. NR (Шумоподавление)

NR Mode (режим цифрового шумоподавления)	Настраивается режим шумоподавления. Варианты:	
	Off	Выключение режима шумоподавления
	Y/C	Подавление шума сигналов яркости и цветных данных
	Y	Подавление шума сигнала яркости
	C	Подавление шума сигнала цветных данных
Y Level	Уровень яркости	



C Level	Уровень цветности
---------	-------------------

11. CAMERA ID (Название камеры)

Данный раздел позволит ввести название камеры, которое будет отображаться на мониторе.

12. SYNC (Синхронизация)

Тип синхронизации: внутренний.

13. LANGUAGE (Выбор языка меню)

С помощью джойстика выберете язык меню. По умолчанию: English.

14. CAMERA RESET (Возврат к заводским настройкам)

При нажатии «ОК» все настройки вернуться к заводским (по умолчанию).



Данные устройства:

Модель

Дата сборки

Серийный номер

Упаковку произвел:

_____ / _____ /

ШТАМП

ПРОДАВЦА

Дата продажи

« ___ » _____ 20 ____ г.

Товар прошел сертификацию
согласно ГОСТ



Не утилизировать как
бытовой отход



Техническая поддержка
по оборудованию **АйТек ПРО**

(342) 220 31 91

Пн.-Пт. с 7.00 до 15.00 (московское время)